



REPUBLIKA HRVATSKA  
SPLITSKO-DALMATINSKA ŽUPANIJA  
OPĆINA KLIS

KLASA: 361-01/24-01/03  
URBROJ: 2181-27-01-24-11  
Klis, 29. srpnja 2024.

**ZAPISNIK O PREGLEDU I OCJENI PONUDA**  
**U postupku jednostavne nabave Izgradnje i opremanja dječjeg igrališta-**  
**Mihovilovići**

**CPV: 45236210-5 Radovi na gornjem ustroju za dječja igrališta**

**1. Podaci o naručitelju**

---

Općina Klis, Iza Grada 2, 21231, Klis, OIB: 71670874269

Odgovorna osoba naručitelja: Jakov Vetma

**2. Predmet nabave:**

---

Predmet nabave: Izgradnja i opremanja dječjeg igrališta-Mihovilovići

**3. Procijenjena vrijednost nabave bez PDV-a:**

---

Procijenjena vrijednost nabave bez PDV-a: 41.000,00 EUR bez PDV-a

**4. Procijenjena vrijednost nabave bez PDV-a:**

---

Evidencijski broj nabave: JED-44/124/2024

5. Datum slanja poziva i rok za dostavu ponude:

Datum slanja poziva na dostavu ponuda: 20.6.2024 posredstvom AGRONET-a

Rok za dostavu ponuda: 5.7.2024. do 12:00 sati

6. Datum početka pregleda i ocjene ponuda:

Naručitelj je započeo pregled i ocjenu ponuda 9.7.2024.godine.

7. Naziv i sjedište svih ponuditelja prema redoslijedu zaprimanja:

Redni broj	Naziv ponuditelja	Adresa
1	TAU OPREMA d.o.o	Šantićeva 23, Kaštel Novi
2	ALTO-KRVAVICA d.o.o	Krvavica 100, Baška voda

8. Prikaz valjanosti ponuda prema obliku, sadržaju i cjelovitosti:

Redni broj		TAU OPREMA d.o.o.	ALTO-KRVAVICA d.o.o.
1	Ponuda je dostavljena posredstvom AGRONET-a	+	+
2	Jedinične cijene izražene su za svaku točku posebno, izražena je sveukupna cijena	+	+
3	Cijena je izražena u eurima	+	+
4	Prihvaćen je rok valjanosti ponude 60 dana od dana otvaranja ponuda	+	+
5	Ponuda je pisana na hrvatskom jeziku i latiničnom pismu	+	+
6	Dostavljen je Ponudbeni list-Prilog 1.	+	+
7	Dostavljen je ovjeren prijedlog Ugovora	+	+
8	Dostavljen je jamstveni rok za otklanjanje nedostataka-Prilog 2.	+	+
9	Dostavljena je potvrda porezne uprave iz koje je vidljivo da je gospodarski subjekt ispunio obveze plaćanja dospjelih poreznih obveza za mirovinsko i zdravstveno osiguranje	+	+

10	Dostavljen je dokaz o upisu u sudski, obrtni, strukovni ili drugi odgovarajući registar u državi njegova poslovnog nastana za poslove građenja	+	+
----	--	---	---

9. Podaci o ispravcima računskih pogrešaka u ponudama:

Nije bilo računске pogreške.

10. Analiza valjanih ponuda prema kriteriju za odabir ponude:

Naručitelj određuje kriterije koji su povezani s predmetom nabave kako slijedi:

Kriterij	Opis kriterija	Maksimalan broj bodova po kriteriju
A	Cijena ponude bez PDV-a	90
B	Dužina jamstvenog roka za otklanjanje nedostataka	10
<b>UKUPNO:</b>		100

Financijski dio ponude-cijena ponude:

Ovim kriterijem se ocjenjuje cijena ponude gospodarskog subjekta. Maksimalan broj bodova koji svaka ponuda može ostvariti u okviru ovog kriterija je 90 bodova.

Vrednovanje financijskog dijela ponude provodi se po sljedećoj formuli:

$$F = f \times \frac{C_{min}}{C_j}$$

Pri čemu je:

- $C_j$  – cijena ponude koja se rangira (sa PDV-om),
- $f = 90$  težina financijskog dijela ponude,
- $C_{min}$  cijena ponude s najnižom ponuđenom cijenom (sa PDV-om)
- $F$  – broj bodova koje po financijskom kriteriju ostvari svaka ponuda

Broj bodova za promatranu ponudu po kriteriju cijene, dobiven po gore navedenoj formuli, utvrđuje se kao cijeli broj (uz zaokruživanje na dva decimalna mjesta).

Dodatno trajanje razdoblja odgovornosti za nedostatke:

Maksimalan broj bodova koji ponuditelj može ostvariti u okviru ovog kriterija je 10 bodova. Minimalno trajanje jamstvenog roka za otklanjanje nedostataka za radove je 24 mjeseca od dana uredno izvršene primopredaje radova.

Ponuditelj može ponuditi dulje razdoblje od zakonom propisanog što se boduje prema nižoj tablici:

trajanje jamstva	broj bodova	trajanje jamstva	broj bodova
25-28 mjeseci	1	44-47 mjeseci	6
29-32 mjeseci	2	48-51 mjeseci	7
33-35 mjeseci	3	52-55 mjeseci	8
36-39 mjeseci	4	56-59 mjeseci	9
40-43 mjeseci	5	60 mjeseci i više	10

#### Bodovanje:

	KRITERIJ	TAU OPREMA d.o.o.	BODOVI	ALTO-KRVAVICA d.o.o.	BODOVI
1	Cijena s PDV-om	50.361,31 €	81	45.486,25 €	90
2	Jamstveni rok	60 mjeseci	10	48 mjeseci	7
	<b>UKUPNO</b>		<b>91</b>		<b>97</b>

#### Rangiranje:

Redni broj	PONUĐITELJ	Broj bodova
1	ALTO-KRVAVICA d.o.o.	97
2	TAU OPREMA d.o.o.	91

#### 11. Podatci i rezultat provjere ponuditelja koji je podnio ekonomski najpovoljniju ponudu

**Ponuditelj:**  
**ALTO-KRVAVICA d.o.o.**

*Naručitelj je dana 9. srpnja 2024. gospodarskom subjektu ALTO-KRVAVICA d.o.o. dostavio sljedeći dopis:*

## Dostava dokumentacije



javna.nabava

Primalac: marijan@alto-kravica.hr

Proslijedili ste tu poruku 12.7.2024. 10:21.



Poštovani,

Molimo Vas da nam u roku od 3 dana dostavite tehničke listove i certifikate za sprave za dječju igru iz troškovnika za predmet nabave: **Izgradnja i opremanje dječjeg igrališta\_Mihovilović** (Ev.br nabave: JED-44/124/2024)

Za dodatna pitanja stojimo na raspolaganju

Srdačan pozdrav,



Rina Čurković, viši savjetnik za javnu nabavu

Upravni odjel za opće poslove

Tel: 021/549-651

e-mail: [javna.nabava@kids.hr](mailto:javna.nabava@kids.hr)

## Dostava dokumentacije 2.pokušaj



javna.nabava

Primalac: marijan@alto-kravica.hr

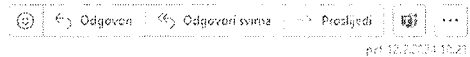

pet 12.7.2024 10:21

Poštovani,

Sukladno prethodno dostavljenom mailu, i telefonskom pokušaju kontakta, molimo Vas da nam u dodatnom roku od 5 dana dostavite tehničke listove i certifikate za sprave za dječju igru iz troškovnika za predmet nabave:

**Izgradnja i opremanje dječjeg igrališta\_Mihovilović** (Ev.br nabave: JED-44/124/2024).

Za dodatna pitanja stojimo na raspolaganju

**Ponuditelj ALTO KRVAVICA d.o.o dostavio je dana 12.srpnja 2024.godine sljedeće:**

## Re: Dostava dokumentacije 2.pokušaj



Marijan Babić <marijan@alto-kravica.hr>

Primalac: javna.nabava

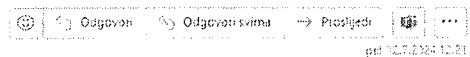

pet 12.7.2024 10:21

Proslijedili ste tu poruku 12.7.2024. 10:27.

Da biste preuzeli slike, kliknite ovdje. Da bi sačuvali vašu privatnost, Outlook je u ovaj poruci bliskim neke slike ili drugi vanjski sadržaj.

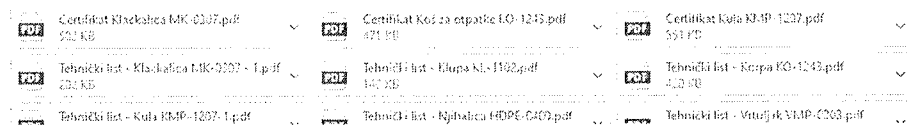

Poštovani,

u prilogu dostavljamo traženu dokumentaciju.

Srdačan pozdrav

Svi dostavljeni tehnički listovi i certifikati sastavni su dio ovog Zapisnika.

*Naručitelj je odlučio pozvati drugo rangiranog ponuditelja:*

**TAU OPREMA d.o.o.**

Naručitelj je dana 22. srpnja 2024. gospodarskom subjektu TAU OPREMA d.o.o.dostavio sljedeći dopis:

Dostava dodatne dokumentacije



javna nabava  
Pomoćnik: info@tauprema.hr

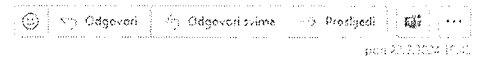

Poštovani,

Molimo Vas da nam u roku od 58 dana dostavite certifikate za sprave za dječju igru iz troškovnika za predmet nabave: **Izgradnja i opremanje dječjeg igrališta\_Mihovilovići** (Ev.br nabave: JEO-44/124/2024)

Za dodatna pitanja stojimo na raspolaganju

Srdačan pozdrav,



**Rino Čurković**, viši savjetnik za javnu nabavu  
Upravni odjel za opće poslove  
Tel: 021/549-651  
e-mail: [javna.nabava@kri.hr](mailto:javna.nabava@kri.hr)

*Ponuditelj TAU OPREMA d.o.o dostavio je dana 23.srpnja 2024.godine sljedeće:*

Re: Dostava dodatne dokumentacije



Tau Oprema <[info@tauprema.hr](mailto:info@tauprema.hr)>  
Pomoćnik: javna.nabava

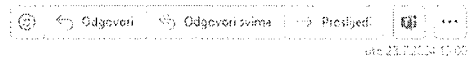

Da biste preuzeli slike, kliknite ovde, a da bi sačuvali važnost, Outlook je u ovoj poruci bliskao neke slike i drugi vanjski sadržaj.

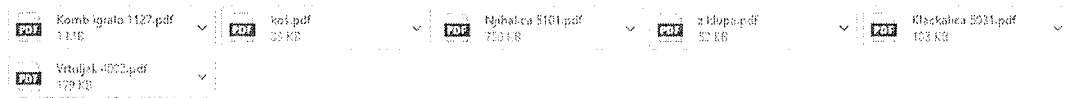

Poštovana

U prilogu vam šaljem certifikate za sprave za dječju igru te izjave sukladnosti za komunalnu opremu (koš i klupe za sjedenje)

Lijep pozdrav

Svi dostavljeni tehnički listovi i certifikati sastavni su dio ovog Zapisnika.

## **12. Naziv ponuditelja čije ponude se odbijaju na osnovi rezultata pregleda i ocjene ponuda te obrazloženje razloga za njihovo odbijanje**

Odbija se ponuda ponuditelja ALTO-KRVAVICA d.o.o. koji je podnio ekonomski najpovoljniju ponudu. Ponuda je ocijenjena kao neprikladna jer je uvidom u dostavljene tehničke listove i certifikate utvrđeno da ponuđene sprave ne odgovaraju zahtjevima utvrđenima u troškovniku i to kako slijedi:

#### Sprava br. 1 vrtuljak

- ponudena sprava ne odgovara traženim dimenzijama
- materijali od kojih je izrađen ponudeni vrtuljak ne odgovaraju traženom troškovnikom (podnica, klupa i ograda tj. naslon ne odgovaraju traženom)

#### Sprava br. 2 klackalica na spiralnim oprugama četverosjed

- ponudena sprava ne odgovara traženim dimenzijama
- visina pada ponudene sprave ne odgovara traženom

#### Sprava 3. njihalica na spiralnoj opruzi – konjić

- ponudena sprava ne odgovara traženim dimenzijama
- materijali od kojih je izrađen ponudena njihalica ne odgovaraju traženom troškovnikom (materijal sjedišta ne odgovara traženom)
- visina pada ponudene sprave ne odgovara traženom

#### Sprava br. 4 kombinirana sprava

- ponudena sprava ne odgovara traženim dimenzijama
- materijali od kojih je izrađena ponudena sprava ne odgovaraju traženom troškovnikom
- visina pada ponudene sprave ne odgovara traženom
- ponudena sprava nema traženi sadržaj (didaktički panel, hemisferični prozor)
- ponudena sprava ne može biti uskladen s normom HRN EN 1176 jer se ljuljačke nalaze blizu tobogana

#### Klupa s naslonom

- ponudena klupa ne odgovara traženim dimenzijama
- materijali od kojih je izrađena klupa ne odgovaraju traženom (drvene letvice ne odgovaraju traženom)

#### Koš za otpatke

- zapremnina koša ne odgovara traženom
- ponudeni koš za otpatke nema integriranu pepeljaru

13. Naziv ponuditelja s kojim naručitelj namjerava sklopiti ugovor:

<b>TAU OPREMA d.o.o, Šantićeva 23, Kaštel Novi</b>	
<b>Iznos bez PDV-a</b>	<b>Iznos s PDV-om</b>
<b>40.289,05 €</b>	<b>50.361,31 €</b>

14. Prijedlog odgovornoj osobi-općinskom načelniku Općine Klis-za donošenje Odluke o odabiru

Sukladno kriteriju za odabir, ponuda ponuditelja **TAU OPREMA d.o.o., Šantićeva 23, Kaštel Novi.** ocijenjena je jedinom valjanom i ekonomski najpovoljnijom ponudom.  
Predlažemo općinskom načelniku da odabere ponudu gospodarskog subjekta **TAU OPREMA d.o.o., Šantićeva 23, Kaštel Novi.**

15. Datum završetka postupka pregleda i ocjene ponude:

29.7.2024.godine

16. Ime i prezime te potpis osoba koje su izvršile pregled i ocjenu ponuda:

RINA ČURKOVIĆ

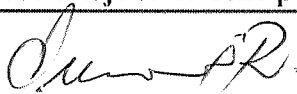
  
\_\_\_\_\_

ZLATKO ROŽIĆ

  
\_\_\_\_\_

MILA PERIĆ

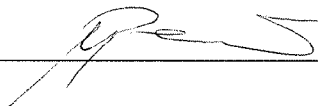
  
\_\_\_\_\_

Popis priloga:

1. Zahtjev za dostavu dokumentacije - ALTO-KRVAVICA d.o.o  
a) Zahtjev – 9. 7. 2024.



- b) Zahtjev br.2 – 12. 7. 2024.
  - c) Odgovor s priložima – 12. 7. 2024.
2. Zahtjev za dostavu dokumentacije - TAU OPREMA d.o.o
- d) Zahtjev – 22. 7. 2024.
  - e) Odgovor s priložima – 23. 7. 2024.

**Pošiljatelj:** Marijan Babic <marijan@alto-krvavica.hr>  
**Poslano:** 12. srpnja 2024. 12:21  
**Prima:** javna.nabava  
**Predmet:** Re: Dostava dokumentacije 2.pokušaj  
**Privici:** Certifikat - Klupa KL-1102.pdf; Certifikat - Njihalica HDPE-0400.pdf; Certifikat - Vrtuljak VMP-0203.pdf; Certifikat Klackalica MK-0307.pdf; Certifikat Koš za otpatke KO-1243.pdf; Certifikat Kula KMP-1207.pdf; Tehnički list - Klackalica MK-0307 - 1.pdf; Tehnički list - Klupa KL-1102.pdf; Tehnički list - Korpa KO-1243.pdf; Tehnički list - Kula KMP-1207-1.pdf; Tehnički list - Njihalica HDPE-0400.pdf; Tehnički list - Vrtuljak VMP-0203.pdf

Poštovani,

u prilogu dostavljamo traženu dokumentaciju.

Srdačan pozdrav

12.7.2024. u 10:21, javna.nabava piše:

Poštovani,

Sukladno prethodno dostavljenom mailu, i telefonskom pokušaju kontakta, molimo Vas da nam u dodatnom roku od 5 dana dostavite tehničke listove i certifikate za sprave za dječju igru iz troškovnika za predmet nabave:

***Izgradnja i opremanje dječjeg igrališta\_Mihovilovići*** (Ev.br nabave: JED-44/124/2024).

Za dodatna pitanja stojimo na raspolaganju

*Srdačan pozdrav,*

OPĆINA KLIS

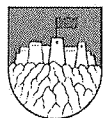

*Rina Ćurković, viši savjetnik za javnu nabavu*

*Upravni odjel za opće poslove*

*Tel: 021/549-651*

*e-mail: [javna.nabava@klis.hr](mailto:javna.nabava@klis.hr)*

**Pošiljatelj:** javna.nabava

**Poslano:** 9. srpnja 2024. 10:05

**Primatelj:** [marijan@alto-krvavica.hr](mailto:marijan@alto-krvavica.hr)

**Predmet:** Dostava dokumentacije

Poštovani,

Molimo Vas da nam u roku od 3 dana dostavite tehničke listove i certifikate za sprave za dječju igru iz troškovnika za predmet nabave:

**Izgradnja i opremanje dječjeg igrališta\_Mihovilovići** (Ev.br nabave: JED-44/124/2024)

Za dodatna pitanja stojimo na raspolaganju

*Srdačan pozdrav,*

OPĆINA KLIS

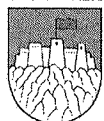

*Rina Ćurković, viši savjetnik za javnu nabavu*

*Upravni odjel za opće poslove*

*Tel: 021/549-651*

*e-mail: [javna.nabava@klis.hr](mailto:javna.nabava@klis.hr)*

--

bacc.oec. Marijan Babić

Alto-Krvavica d.o.o.

Krvavica 100, Baška Voda

+385997575803

[marijan@alto-krvavica.hr](mailto:marijan@alto-krvavica.hr)

[www.alto-krvavica.hr](http://www.alto-krvavica.hr)



Virus-free [www.avg.com](http://www.avg.com)



# EUROSTANDARD d.o.o.

Zagreb, Mesnička 13

SURVEILLANCE AND TRADING SERVICE

POSLOVNICA 1 - EUROCONTROL

(HR) 10000 ZAGREB, Mesnička 13, tel/fax: (01) 4852 532  
GSM: 098/31 24 72, e-mail: eurocontrol@zg.t-com.hr  
(D)FRANKFURT/ MAIN 60, Wilhelmshöher str. 81. TEL. 69-477011



Poz. br. KK - 2023

Na temelju Zakona o normizaciji Republike Hrvatske, Zakona o zaštiti na radu Republike Hrvatske ( NN 71/14  
Pravilnika o ispitivanju radne opreme ( NN 16/16 ), Pravilnika o sigurnosti i zdravlju pri uporabi radne opreme ( NN 21/08 )  
, Zakonom o općoj sigurnosti proizvoda (( N 30(09)kao i Rješenja Ministarstva rada broj **UP/115-01/23-01/14 524-03-03-02/5-23-2** tvrtka "EUROSTANDARD " nakon izvršenog stručnog pregleda, kontrole i ispitivanja funkcionalno - tehničke ispravnosti te pregleda priložene tehničke – atestne dokumentacije i z d a j e

## CERTIFIKAT

kvalitete za novi proizvod

broj 23-DD-1170

Proizvod :

KLUPA S NASLONOM

tip KL-1102

dužina 1,8 m visina 0,8 m širina 0,51 m

Klupa sa naslonom je izrađena u kombinaciji metal i hpl. Konstrukcija klupe je izrađena od metalnih profila dimenzije 80x20 mm. dok je prostor za sjedenje od stolarski obrađenih jelovih štafli debljine 45 mm. Svi metalni dijelovi su zaštićeni postupkom plastifikacije u dva sloja, temeljni i završni sloj. Dok su svi drveni dijelovi zaštićeni postupkom ekološki prihvatljive dubinske impregnacije pod pritiskom. Klupa sa naslonom je ergonomski dizajnirana i namijenjena je za vanjsku upotrebu

Proizvođač :

" GLOVIS " Zenica, Zmaja od Bosne bb

Norma :

HRN EN 1176 – 1 do 1176-11 HRN EN 1177:2019  
HRN EN 15312, 116630:2015 HRN ISO 14001:2015  
CEE/EU 2001/95

Dokumentacija :

Tvornički prospekti – Upute - Protokoli materijala – Izjave o sukladnosti  
Tehnički list proizvoda

IZJAVA :

*Temeljem prethodnog izvršenog stručnog pregleda, kontrole i ispitivanja funkcionalno tehničke ispravnosti kao i primjenjenih mjera sigurnosti utvrđuje se da su kontrolirana svojstva uzorka predmetnog proizvoda u skladu s uvodno citiranim normama i propisima kao i odredbama Međunarodnih konvencija i Smjernica EU pa se temeljem navedenog izdaje ovo Uvjerenje s važenjem do 25.09.2028.*

U Zagrebu, 20.09.2023.

za EUROSTANDARD :

mr. DRAGAN DRAGOJEVIĆ, dipl. ing. prof.  
( direktor )

Broj rješenja Trgovačkog suda v.r.  
Tt-95/16372-2MBS 080170128

This inspection has been carried out conscientiously to the best of our knowledge and ability, but does not in any respect absolve the manufacturer or supplier from their contractual obligations.

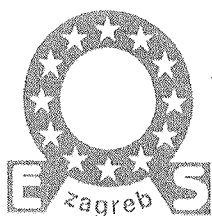

# EUROSTANDARD d.o.o.

Zagreb, Mesnička 13

SURVEILLANCE AND TRADING SERVICE

POSLOVNICA 1 - EUROCONTROL

(HR) 10000 ZAGREB, Mesnička 13, tel/fax: (01) 4852 532  
GSM: 098/31 24 72, e-mail: eurocontrol@zg.t-com.hr  
(D)FRANKFURT/ MAIN 60, Wilhelmshöher str. 81, TEL. 69-477011



Poz. br. KK - 2023

Na temelju Zakona o normizaciji Republike Hrvatske, Zakona o zaštiti na radu Republike Hrvatske ( NN 71/14 ), Pravilnika o ispitivanju radne opreme ( NN 16/16 ), Pravilnika o sigurnosti i zdravlju pri uporabi radne opreme ( NN 21/08 ), Zakonom o općoj sigurnosti proizvoda (( N 30(09)kao i Rješenja Ministarstva rada broj UP/115-01/23-01/14 524-03-03-02/5-23-2 tvrtka "EUROSTANDARD" nakon izvršenog stručnog pregleda, kontrole i ispitivanja funkcionalno - tehničke ispravnosti te pregleda priložene tehničke -- atestne dokumentacije i z d a j e

## CERTIFIKAT

kvalitete za novi proizvod

broj 23-DD-1184

Proizvod :

NJIHALICA KONJIC

tip HDPE-0400

sigurnosna zlona 10,2 m2 dužina 0,8 m visina 0,7 m širina 0,3 m  
uzrast 1-12

Njihalica konjić je jedinstvenog dizajna izrađena od hdpe materijala u različitim oblicima: konjić, motorić ili pas, sa gabaritnim dimenzijama 0,8x0,3 m. Fiksira se preko metalne opruge za podlogu. na njihalici su postavljeni rukohvati i oslonci za noge, bez mogućnosti rotiranja. Hdpe materijal od kojeg je izrađena njihalica je debljine najmanje 19 mm. Metalna opruga je zaštićena postupkom plastifikacije. Rukohvati i oslonci za noge su od protukliznog materijala. Na spravi nema pukotina ili oštrih ivica koje bi mogle predstavljati opasnost od bilo kakve povrede prilikom igre. Vijci koji se koriste su kvaliteta najmanje 8.8 i zaštićeni su plastičnim poklopcima. Sprava je dizajnirana za javnu upotrebu.

Proizvođač :

" GLOVIS " Zenica , Zmaja od Bosne bb

Norma :

HRN EN 1176 - I do 1176-11 HRN EN 1177:2019  
HRN EN 15312 , 116630:2015 HRN ISO 14001:2015  
CEE/EU 2001/95

Dokumentacija :

Tvornički prospekti – Upute - Protokoli materijala – Izjave o sukladnosti  
Tehnički list proizvoda

I Z J A V A :

Temeljem prethodnog izvršenog stručnog pregleda, kontrole i ispitivanja funkcionalno tehničke ispravnosti kao i primjenjenih mjera sigurnosti utvrđuje se da su kontrolirana svojstva uzorka predmetnog proizvoda u skladu s uvodno citiranim normama i propisima kao i odredbama Međunarodnih konvencija i Smjernica EU pa se temeljem navedenog izdaje ovo Uvjerenje s važenjem do 25.09.2028.

U Zagrebu , 20.09.2023 .

za EUROSTANDARD :

"EUROSTANDARD"

Država s ograničenom odgovornošću  
Kontrolni inženjer i trgovski  
zaštiti v. r. m. s. i. s. l. o. s. t. o. v. a  
Prijemna i izdajna služba

mr. DRAGAN DRAGOJEVIĆ—dipl.ing.prof.

( direktor )

Broj rješenja Trgovačkog suda

Tt-95/16372-2MBS 080170128+

This inspection has been carried out conscientiously to the best of our knowledge and ability, but does not in any respect absolve the manufacturer or supplier from their contractual obligations.



# EUROSTANDARD d.o.o.

Zagreb, Mesnička 13

SURVEILLANCE AND TRADING SERVICE

POSLOVNICA 1 - EUROCONTROL

(HR) 10000 ZAGREB, Mesnička 13, tel/fax: (01) 4852 532

GSM: 098/31 24 72, e-mail: eurocontrol@zg.t-com.hr

(D)FRANKFURT/ MAIN 60, Wilhelmshöher str. 81, TEL. 69-477011



Poz. br. KK - 2023

Na temelju Zakona o normizaciji Republike Hrvatske, Zakona o zaštiti na radu Republike Hrvatske ( NN 71/14 Pravilnika o ispitivanju radne opreme ( NN 16/16 ), Pravilnika o sigurnosti i zdravlju pri uporabi radne opreme ( NN 21/08 ), Zakonom o općoj sigurnosti proizvoda (( N 30(09)kao i Rješenja Ministarstva rada broj UP/115-01/23-01/14 524-03-03-02/5-23-2 tvrtka "EUROSTANDARD" nakon izvršenog stručnog pregleda, kontrole i ispitivanja funkcionalno - tehničke ispravnosti te pregleda priložene tehničke – atestne dokumentacije i z d a j e

## CERTIFIKAT

kvalitete za novi proizvod

broj 23-DD-1165

Proizvod :

VRTULJAK

tip VMP-0203

sigurnosna zona 20 m<sup>2</sup> dužina 1,45 m visina 1,01 m širina 1,45 m  
uzrast 3-12

Vrtuljak je kružnog oblika, prečnika 145 cm i sastoji se od metalne konstrukcije sa podom od furnirski ljepljene šperploče sa protukliznim slojem, kružnom klupom od hdpe plastike i ručnim mehanizmom okretanja smještenim u sredinu sprave. Konstrukcija vrtuljka, leđni nosač i sigurnosna ograda izrađeni su od kružnih profila promjera 42 mm. Sjedalice su od hdpe plastike otporne na vremenske uvjete. Pod je izrađen od hpl-a, otpornog na habanje, udarce, ogrebotine i vremenske uvjete. Svi metalni dijelovi su zaštićeni postupkom plastifikacije u dva sloja, temeljni i završni. Sjedalica i rukohvati su ergonomski prilagođeni. Sprava je dizajnirana za javnu upotrebu

Proizvođač :

" GLOVIS " Zenica, Zmaja od Bosne bb

Norma :

HRN EN 1176 – I do 1176-11 HRN EN 1177:2019  
HRN EN 15312, 116630:2015 HRN ISO 14001:2015  
CEE/EU 2001/95

Dokumentacija :

Tvornički prospekti – Upute - Protokoli materijala – Izjave o sukladnosti  
Tehnički list proizvoda

I Z J A V A :

*Temeljem prethodnog izvršenog stručnog pregleda, kontrole i ispitivanja funkcionalno tehničke ispravnosti kao i primjenjenih mjera sigurnosti utvrđuje se da su kontrolirana svojstva uzorka predmetnog proizvoda u skladu s uvodno citiranim normama i propisima kao i odredbama Međunarodnih konvencija i Smjernica EU pa se temeljem navedenog izdaje ovo Uvjerenje s važenjem do 25.09.2028.*

U Zagrebu, 20.09.2023.

za EUROSTANDARD :

Broj rješenja Trgovačkog suda  
Tt-95/16372-2MBS 080170128

v.r.

mr. DRAGAN DRAGOJEVIĆ dipl. ing. prof.  
( direktor )

This inspection has been carried out conscientiously to the best of our knowledge and ability, but does not in any respect absolve the manufacturer or supplier from their contractual obligations.



# EUROSTANDARD d.o.o.

Zagreb, Mesnička 13

SURVEILLANCE AND TRADING SERVICE

POSLOVNICA 1 - EUROCONTROL

(HR) 10000 ZAGREB, Mesnička 13, tel/fax: (01) 4852 532  
GSM: 098/31 24 72, e-mail: eurocontrol@zg.t-com.hr  
(D)FRANKFURT/ MAIN 60, Wilhelmshöher str. 81, TEL. 69-477011

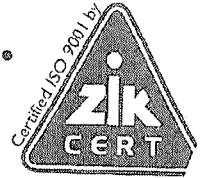

Poz. br. KK - 2024

Na temelju Zakona o normizaciji Republike Hrvatske, Zakona o zaštiti na radu Republike Hrvatske ( NN 71/14 Pravilnika o ispitivanju radne opreme ( NN 16/16 ), Pravilnika o sigurnosti i zdravlju pri uporabi radne opreme ( NN 21/08 ), Zakonom o općoj sigurnosti proizvoda (( N 30/09 ) tvrtka "EUROSTANDARD " nakon izvršenog stručnog pregleda, kontrole i ispitivanja funkcionalno - tehničke ispravnosti te pregleda priložene tehničke – atestne dokumentacije i z d a j e

## CERTIFIKAT

kvalitete za novi proizvod

broj 24-DD-0877

Proizvod :

KLACKALICA

Tip MK-0307

uzrast 3 - 12

sigurnosna zona 13,1 m<sup>2</sup> dužina 3.8 m širina 0,4 m visina 0,9 m

Klackalica se sastoji iz jednog modula za klackanje. Izrađena je u kombinaciji od metalnih profila dimenzija 80x100x3 mm i 80x80x2 mm. Na noseću gredu se postavljaju 4 sjedalice izrađene od HDPE plastike i rukohvati. Klackalica se postavlja na dvije opruge. Metalni dijelovi su zaštićeni postupkom plastifikacije u dva sloja, temeljni i završni sloj. Na spravi nema pukotina ili oštih ivica koje bi mogle predstavljati opasnost od bilo kakve povrede prilikom igre. Vijci koji se koriste su kvaliteta najmanje 8.8 i zaštićeni su plastičnim poklopcima.

Proizvođač :

" GLOVIS " Zenica , Zmaja od Bosne bb

Norma :

HRN EN 1176 – 1 do 1176-11

HRN EN 1177;2019

HRN EN 15312 , 16630;2015

HRN ISO 14001;2015

CEE/EU 2001/95

Dokumentacija :

Tvornički prospekti – Upute - Protokoli materijala – Izjave o sukladnosti  
Tehnički list proizvoda

IZJAVA :

Temeljem prethodnog izvršenog stručnog pregleda, kontrole i ispitivanja funkcionalno tehničke ispravnosti kao i primjenjenih mjera sigurnosti utvrđuje se da su kontrolirana svojstva uzorka predmetnog proizvoda u skladu s uvodno citiranim normama i propisima kao i odredbama Međunarodnih konvencija i Smjernica EU pa se temeljem navedenog izdaje ovo Uvjerenje s važenjem do 14.06.2029.

U Zagrebu , 10.07.2024

za EUROSTANDARD :

mr. DRAGAN DRAGOJEVIĆ dipl. ing.prof.

( direktor )

Broj rješenja Trgovačkog suda

v.r.

Tt-95/16372-2MBS 080170128

This inspection has been carried out conscientiously to the best of our knowledge and ability, but does not in any respect absolve the manufacturer or supplier from their contractual obligations.

„EUROSTANDARD“  
Društvo s ograničenom odgovornošću za  
Kvalitetu i sigurnost  
Poslovnica 1, Zagreb, Mesnička 13



# EUROSTANDARD d.o.o.

Zagreb, Mesnička 13

SURVEILLANCE AND TRADING SERVICE

POSLOVNICA 1 - EUROCONTROL

(HR) 10000 ZAGREB, Mesnička 13, tel/fax: (01) 4852 532  
GSM: 098/31 24 72, e-mail: eurocontrol@zg.t-com.hr  
(D)FRANKFURT/ MAIN 60, Wilhelmshöher str. 81, TEL. 69-477011



Poz. br. KK - 2024

Na temelju Zakona o normizaciji Republike Hrvatske, Zakona o zaštiti na radu Republike Hrvatske ( NN 71/14 Pravilnika o ispitivanju radne opreme ( NN 16/16 ), Pravilnika o sigurnosti i zdravlju pri uporabi radne opreme ( NN 21/08 ), Zakonom o općoj sigurnosti proizvoda (( N 30/09 ) tvrtka "EUROSTANDARD " nakon izvršenog stručnog pregleda, kontrole i ispitivanja funkcionalno - tehničke ispravnosti te pregleda priložene tehničke – atestne dokumentacije i z d a j e

## CERTIFIKAT

kvalitete za novi proizvod

broj 24-DD-0878

Proizvod :

KOŠ ZA SMEĆE

Tip KO-1243

uzrast

sigurnosna zona dužina 0,55 m širina 0,25 m visina 0,93 m

Koš KO-1243 sastoji se od dva stuba izrađena od cijevi 60,3 između kojih se postavlja korpus kante izrađen od lima debljine 3 mm sa urađenom odgovarajućom perforacijom. U vrhu stubova postavljene su dvije zakrivljene cijevi od 26,9 mm. Svi metalni dijelovi su zaštićeni postupkom plastifikacije u dva sloja, temeljni i završni sloj.

Proizvođač :

" GLOVIS " Zenica , Zmaja od Bosne bb

Norma :

HRN EN 1176 – 1 do 1176-11 HRN EN 1177;2019  
HRN EN 15312 , 16630;2015 HRN ISO 14001;2015  
CEE/EU 2001/95

Dokumentacija :

Tvornički prospekti – Upute - Protokoli materijala – Izjave o sukladnosti  
Tehnički list proizvoda

IZJAVA :

Temeljem prethodnog izvršenog stručnog pregleda, kontrole i ispitivanja funkcionalno tehničke ispravnosti kao i primjenjenih mjera sigurnosti utvrđuje se da su kontrolirana svojstva uzorka predmetnog proizvoda u skladu s uvodno citiranim normama i propisima kao i odredbama Međunarodnih konvencija i Smjernica EU pa se temeljem navedenog izdaje ovo Uvjerenje s važenjem do 14.06.2029.

U Zagrebu , 10.07.2024

za EUROSTANDARD :

mr. DRAGAN DRAGOJEVIĆ dipl. ing.prof.  
( direktor )

Broj rješenja Trgovačkog suda

v.r.

Tt-95/16372-2MBS 080170128

This inspection has been carried out conscientiously to the best of our knowledge and ability, but does not in any respect absolve the manufacturer or supplier from their contractual obligations.

„EUROSTANDARD“  
Društvo s ograničenom odgovornošću  
POSLOVNICA 1 - ZAGREB  
Mesnička 13, 10000 Zagreb  
Tel: (01) 4852 532  
GSM: 098/31 24 72  
E-mail: eurocontrol@zg.t-com.hr





# EUROSTANDARD d.o.o.

Zagreb, Mesnička 13

SURVEILLANCE AND TRADING SERVICE

POSLOVNICA 1 - EUROCONTROL

(HR) 10000 ZAGREB, Mesnička 13, tel/fax: (01) 4852 532

GSM: 098/31 24 72, e-mail: eurocontrol@zg.t-com.hr

(D)FRANKFURT/ MAIN 60, Wilhelmshöher str. 81, TEL. 69-477011



Poz. br. KK - 2024

Na temelju Zakona o normizaciji Republike Hrvatske, Zakona o zaštiti na radu Republike Hrvatske ( NN 71/14 Pravidnika o ispitivanju radne opreme ( NN 16/16 ), Pravidnika o sigurnosti i zdravlju pri uporabi radne opreme ( NN 21/08 ), Zakonom o općoj sigurnosti proizvoda (( N 30/09 ) tvrtka "EUROSTANDARD" nakon izvršenog stručnog pregleda, kontrole i ispitivanja funkcionalno - tehničke ispravnosti te pregleda priložene tehničke - atestne dokumentacije i z d a j e

## CERTIFIKAT

kvalitete za novi proizvod

broj 24-DD-0876

Proizvod :

KULA

Tip KMP-1207-1

uzrast 3 - 14

sigurnosna zona 42,4 m<sup>2</sup> dužina 4,75 m širina 4,26 m visina 3,3 m

Kula KMP-1207-1 se sastoji iz sljedećeg: kule sa krovom i platformom na visini od 1,2 m na koju je povezana trokutna platforma na visini od 1,5 m. Sa platforme 1,2 m, spušta se tobogan, a sa druge strane kosa penjalica sa kamenjem za penjanje. Na kuli su postavljene vertikalne ljestve izrađene od okruglih čeličnih cijevi i užeta prresjeka 16 mm. Između kvadratnih čeličnih cijevi postavljena je mreža od užadi sa konektorima. Sa bočne strane kule nastavlja se konstrukcija ljuljačke sa dvije basic sjedalice. Glavna konstrukcija je napravljena od metalnih profila 80x80 mm, a noseća greda ljuljačke od profila 100x80 mm koji su zaštićeni postupkom plastifikacije u dva sloja, temeljni i završni. Tobogani su napravljeni u kombinaciji inoxa i stranica od HDPE plastike. Ograde, krovovi i rukohvati su izrađeni od HDPE plastike, pod i penjalica s kamenjem od vodootporne furnirski ljepljene šperploče sa protukliznim slojem, užad su polipropilenska sa čeličnom jezgrom.

Proizvođač :

" GLOVIS " Zenica , Zmaja od Bosne bb

Norma :

HRN EN 1176 - 1 do 1176-11

HRN EN 1177;2019

HRN EN 15312 , 16630;2015

HRN ISO 14001;2015

CEE/EU 2001/95

Dokumentacija :

Tvornički prospekti - Upute - Protokoli materijala - Izjave o sukladnosti  
Tehnički list proizvoda

IZJAVA :

Temeljem prethodnog izvršenog stručnog pregleda, kontrole i ispitivanja funkcionalno tehničke ispravnosti kao i primjenjenih mjera sigurnosti utvrđuje se da su kontrolirana svojstva uzorka predmetnog proizvoda u skladu s uvodno citiranim normama i propisima kao i odredbama Međunarodnih konvencija i Smjernica EU pa se temeljem navedenog izdaje ovo Uvjerenje s važenjem do 14.06.2029.

U Zagrebu , 10.07.2024

.za EUROSTANDARD :

Broj rješenja Trgovačkog suda

v.r.

Tt-95/16372-2MBS 080170128

mr. DRAGAN DRAGOTEVIĆ, dipl. ing. prof.

"EUROSTANDARD"  
(direktor)

Društvo s ograničenom odgovornošću za

kontrolu kvalitete i kvantitete robe,

POSLOVNICA 1 - ZAGREB

This inspection has been carried out conscientiously to the best of our knowledge and ability but does not in any respect absolve the manufacturer or supplier from their contractual obligations.

TEHNIČKI LIST PROIZVODA  
PRODUCT DATA SHEET

2020

KLACKALICA MK-0307

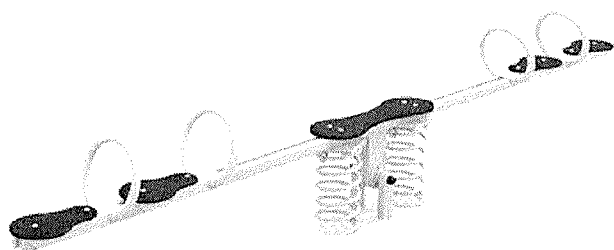

- TEHNIČKI OPIS PROIZVODA
- SPECIFIKACIJA MATERIJALA
- PRIMJERI IZVEDBE TEMELJA



E-mail: [info@glovis.ba](mailto:info@glovis.ba)  
Tel: 032 200 790  
Fax: 032 200 791  
Web: [www.glovis.ba](http://www.glovis.ba)

Zmaja od Bosne bb,  
Poslovna Zona I  
72000 Zenica, BiH

**KLACKALICA MK-0307**

**TEHNIČKI OPIS PROIZVODA**

Sigurnosna zona	13,1 m <sup>2</sup>
Dužina	3,8 m
Širina	0,4 m
Visina	0,9 m
Kritična visina pada	0,99 m
Uzrast	3-12
Standard	BAS EN 1176-1:2011 BAS EN 1176-6:2011

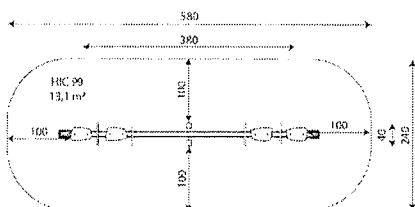
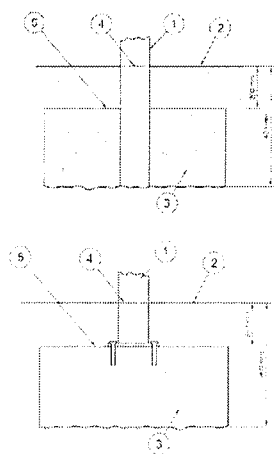
**Sigurnosna zona**

**Primjeri izvedbe temelja**

- 1 - stub
- 2 - površina za igranje
- 3 - temelj
- 4 - oznaka osnovnog podloge
- 5 - vrh temelja

**SPECIFIKACIJA MATERIJALA**

Klackalica se sastoji iz jednog modula za klakanje. Izrađena je u kombinaciji od metalnih profila dimenzija 80x100x3 mm i 80x80x2 mm. Na noseću gredu se postavljaju 4 sjedalica izrađene od HDPE plastike i rukohvati. Klackalica se postavlja na dvije opruge.

Metalni dijelovi su zaštićeni postupkom plastifikacije u dva sloja, temeljni i završni sloj. Na spravi nema pukotina ili oštih ivica koje bi mogle predstavljati opasnost od bilo kakve povrede prilikom igre. Vijci koji se koriste su kvaliteta najmanje 8.8 i zaštićeni su plastičnim poklopcima.

Usljed kritične visine pada sa sprave, standard BAS 1176-1:2011 dozvoljava sljedeće površine zbog ublažavanja pada. Nivo granulacije materijala, zahtijeva punjenje i konzerviranje sintetičkih materijala u skladu sa uputstvima proizvođača. Dimenzije osnove su opisane u uputstvu za instalaciju.

materijal	debljina sloja	granulacija
riječna frakcija	200 mm	4-8 mm
drvena sječka	200 mm	5-30 mm
gumena podloga	30 mm	-

**NAČIN UGRADNJE**

Klackalicu MK-0307 je moguće montirati na betonsku ploču, minimalne debljine 12 cm ili na betonske stope.

TEHNIČKI LIST PROIZVODA  
PRODUCT DATA SHEET

2022

KLUPA KL-1102



- TEHNIČKI OPIS PROIZVODA
- SPECIFIKACIJA MATERIJALA



E-mail: [info@glovis.ba](mailto:info@glovis.ba)  
Tel: 032 200 790  
Fax: 032 200 791  
Web: [www.glovis.ba](http://www.glovis.ba)

Zmaja od Bosne bb,  
Poslovna Zona I  
72000 Zenica, BiH

**KLUPA KL-1102**

**TEHNIČKI OPIS PROIZVODA**

Dužina	160 cm
Širina	59 cm
Visina	45 cm

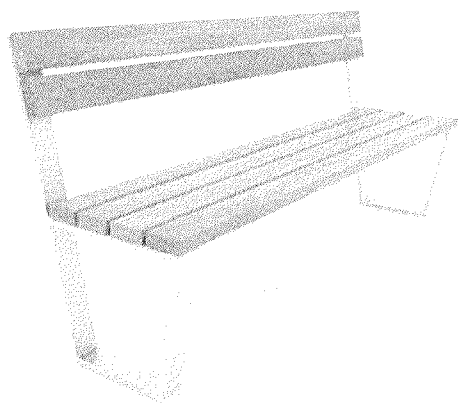

**SPECIFIKACIJA MATERIJALA**

Klupa sa naslonom KL-1102 je izrađena od kombinacije materijala: metal i drvo. Metalni profili su u dimenzijama 80x20 mm i zaštićeni su postupkom plastifikacije u dva sloja, temeljni i završni sloj. Drvene daske su od fine jelovine, u dimenzijama 45x100x1600mm (debljina, širina, dužina), sa stolarskom završnom obradom i zaštićene su postupkom ekološki prihvatljive dubinske impregnacije pod pritiskom.

Klupa sa naslonom je ergonomski dizajnirana i namijenjena je za vanjsku upotrebu.

**NAČIN UGRADNJE**

Klupu sa naslonom je moguće montirati na betonsku ploču, minimalne debljine 12 cm ili na betonske stope dimenzija 70x40x40 cm. Također, klupa se može montirati u beton.

TEHNIČKI LIST PROIZVODA  
PRODUCT DATA SHEET

2024

KORPA KO-1243

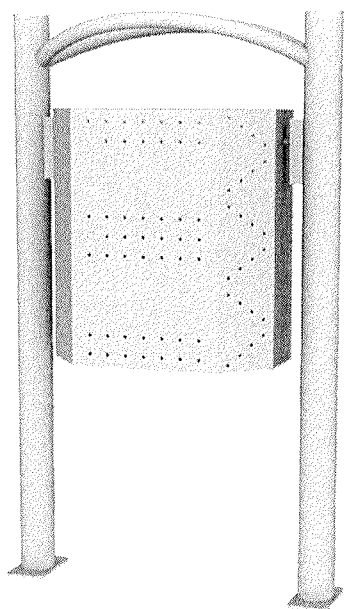

- TEHNIČKI OPIS PROIZVODA
- SPECIFIKACIJA MATERIJALA



E-mail: [info@glovis.ba](mailto:info@glovis.ba)  
Tel: 032 200 790  
Fax: 032 200 791  
Web: [www.glovis.ba](http://www.glovis.ba)

Zmaja od Bosne bb,  
Poslovna Zona I  
72000 Zenica, BiH

**KORPA KO-1243**

**TEHNIČKI OPIS PROIZVODA**

Dužina	550 mm
Širina	250 mm
Visina	930 mm
Zapremina	35l

**SPECIFIKACIJA MATERIJALA**

Korpa KO-1243 sastoji se od dva stuba izrađena od cijevi 60,3 između kojih se postavlja korpus kante izrađen od lima debljine 3 mm sa urađenom odgovarajućom perforacijom. U vrhu stubova postavljene su dvije zakrivljene cijevi od 26,9 mm.

Svi metalni dijelovi su zaštićeni postupkom plastifikacije u dva sloja, temeljni i završni sloj.

**NAČIN UGRADNJE**

Korpu je moguće montirati na betonsku ploču, minimalne debljine 12 cm ili na betonske stope dimenzija 40x40x40 cm. Također, korpa se može montirati i u beton.

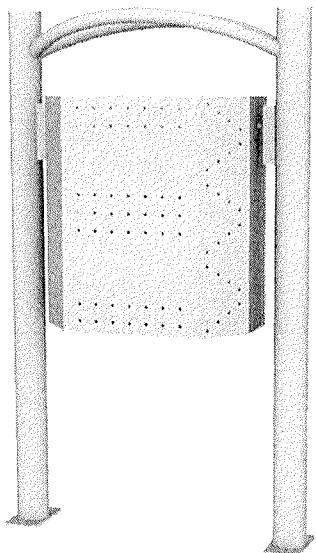

TEHNIČKI LIST PROIZVODA  
PRODUCT DATA SHEET

2024

KORPA KO-1243

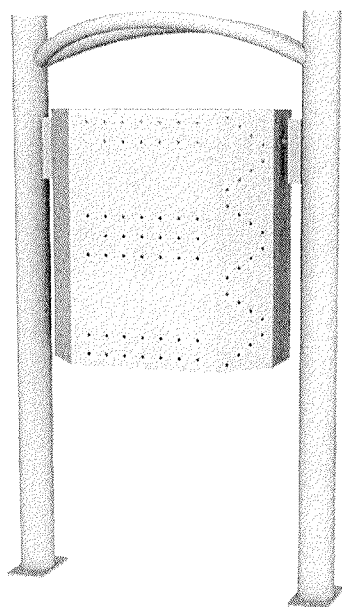

- TEHNIČKI OPIS PROIZVODA
- SPECIFIKACIJA MATERIJALA



E-mail: [info@glovis.ba](mailto:info@glovis.ba)  
Tel: 032 200 790  
Fax: 032 200 791  
Web: [www.glovis.ba](http://www.glovis.ba)

Zmaja od Bosne bb,  
Poslovna Zona I  
72000 Zenica, BiH



**KORPA KO-1243****TEHNIČKI OPIS PROIZVODA**

Dužina	550 mm
Širina	250 mm
Visina	930 mm
Zapremina	35l

**SPECIFIKACIJA MATERIJALA**

Korpa KO-1243 sastoji se od dva stuba izrađena od cijevi 60,3 između kojih se postavlja korpus kante izrađen od lima debljine 3 mm sa urađenom odgovarajućom perforacijom. U vrhu stubova postavljene su dvije zakrivljene cijevi od 26,9 mm.

Svi metalni dijelovi su zaštićeni postupkom plastifikacije u dva sloja, temeljni i završni sloj.

**NAČIN UGRADNJE**

Korpu je moguće montirati na betonsku ploču, minimalne debljine 12 cm ili na betonske stope dimenzija 40x40x40 cm. Također, korpa se može montirati i u beton.

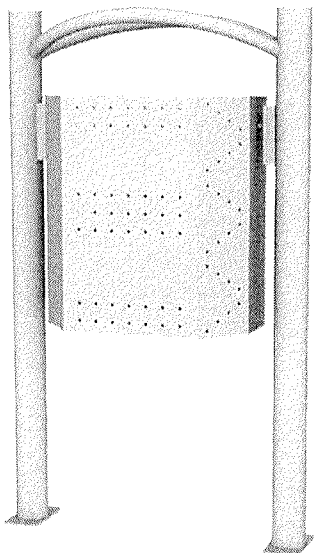

TEHNIČKI LIST PROIZVODA  
PRODUCT DATA SHEET

2024

KULA KMP-1207-1



- TEHNIČKI OPIS PROIZVODA
- SPECIFIKACIJA MATERIJALA
- PRIMJERI IZVEDBE TEMELJA



E-mail: [info@glovis.ba](mailto:info@glovis.ba)  
Tel: 032 200 790  
Fax: 032 200 791  
Web: [www.glovis.ba](http://www.glovis.ba)

Zmaja od Bosne bb,  
Poslovna Zona I  
72000 Zenica, BiH

**KULA KMP-1207-1**



**TEHNIČKI OPIS PROIZVODA**

Sigurnosna zona	42,4 m <sup>2</sup>
Dužina	4,75 m
Širina	4,26 m
Visina	3,3 m
Kritična visina pada	1,5 m
Uzrast	3-14
Standard	BAS EN 1176-1:2011 BAS EN 1176-3:2011

**SPECIFIKACIJA MATERIJALA**

Kula KMP-1207-1 se sastoji iz sljedećeg: kule sa krovom i platformom na visini od 1,2 m na koju je povezana trougaona platforma na visini od 1,5 m. Sa platforme 1,2 m, spušta se tobogan, a sa druge strane kosa penjalica sa kamenjem za penjanje. Na kuli su postavljene vertikalne ljestve izrađene od okruglih čeličnih cijevi i užeta prečnika 16 mm. Između kvadratnih čeličnih cijevi postavljena je mreža od užadi sa konektorima. Sa bočne strane kule nastavlja se konstrukcija ljuljačke sa dvije basic sjedalice.

Glavna konstrukcija je napravljena od metalnih profila 80x80 mm, a noseća greda ljuljačke od profila 100x80 mm koji su zaštićeni postupkom plastifikacije u dva sloja, temeljni i završni. Tobogani su napravljeni u kombinaciji inoxa i stranica od HDPE plastike. Ogradice, krovovi i rukohvati su izrađeni od HDPE plastike, pod i penjalica s kamenjem od vodootporne furnirski ljepljene šperploče sa protukliznim slojem, užad su polipropilenska sa čeličnom jezgrom.

Usljed kritične visine pada sa sprave, standard BAS 1176-1:2011 dozvoljava sljedeće površine zbog ublažavanja pada. Nivo granulacije materijala, zahtijeva punjenje i konzerviranje sintetičkih materijala u skladu sa uputstvima proizvođača. Dimenzije osnove su opisane u uputstvu za instalaciju.

materijal	debljina sloja	granulacija
riječna frakcija	200 mm	4-8 mm
drvena sječka	200 mm	5-30 mm
gumena podloga	30 mm	-

**Sigurnosna zona**

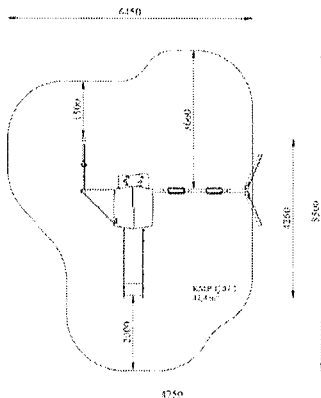

**Primjeri izvedbe temelja**

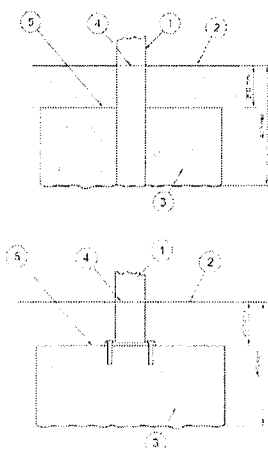

- 1 - stub
- 2 - površina za igranje
- 3 - temelj
- 4 - oznaka osnovnog podloge
- 5 - vrh temelja

**NAČIN UGRADNJE**

Kula KMP-1107 je moguće montirati na betonsku ploču, minimalne debljine 12 cm ili na betonske stope.

TEHNIČKI LIST PROIZVODA  
PRODUCT DATA SHEET

2020

NJIHALICA

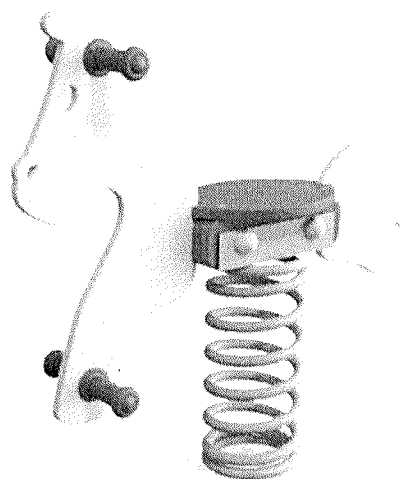

- TEHNIČKI OPIS PROIZVODA
- SPECIFIKACIJA MATERIJALA
- PRIMJERI IZVEDBE TEMELJA



E-mail: [info@glovis.ba](mailto:info@glovis.ba)  
Tel: 032 200 790  
Fax: 032 200 791  
Web: [www.glovis.ba](http://www.glovis.ba)

Zmaja od Bosne bb,  
Poslovna Zona I  
72000 Zenica, BiH

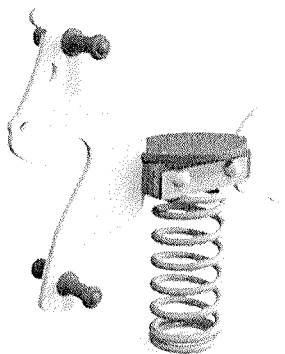
**NJIHALICA**

**TEHNIČKI OPIS PROIZVODA**

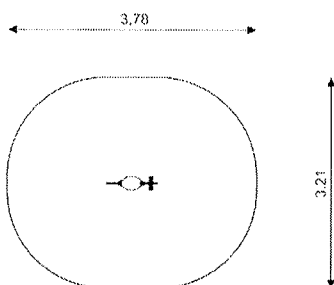
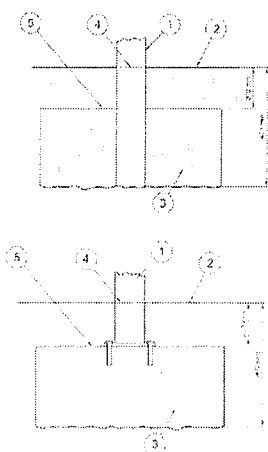
Sigurnosna zona	10,25 m <sup>2</sup>
Dužina	0,84 m
Širina	0,21 m
Visina	0,8 m
Kritična visina pada	0,46 m
Uzrast	1-12
Standard	BAS EN 1176-1:2011 BAS EN 1176-6:2011

**Sigurnosna zona**

**Primjeri izvedbe temelja**

- 1 - stub
- 2 - površina za igranje
- 3 - temelj
- 4 - oznaka osnovnog podloge
- 5 - vrh temelja

**SPECIFIKACIJA MATERIJALA**

Njihalica je izrađena od HDPE plastike debljine 19 mm u različitim oblicima: konjić, motorić i pas. Metalna opruga na kojoj je fiksirana njihalica zaštićena je praškastim farbanjem. Na njihalici su postavljeni rukohvati i oslonci za noge, bez mogućnosti rotiranja, izrađeni od odgovarajućeg protukliznog materijala.

Na spravi nema pukotina ili oštrih ivica koje bi mogle predstavljati opasnost od bilo kakve povrede prilikom igre. Vijci koji se koriste su kvaliteta najmanje 8.8 i zaštićeni su plastičnim poklopcima.

Usljed kritične visine pada sa sprave, standard BAS 1176-1:2011 dozvoljava sljedeće površine zbog ublažavanja pada. Nivo granulacije materijala, zahtijeva punjenje i konzerviranje sintetičkih materijala u skladu sa uputstvima proizvođača. Dimenzije osnove su opisane u uputstvu za instalaciju.

materijal	debljina sloja	granulacija
riječna frakcija	200 mm	4-8 mm
drvena sječka	200 mm	5-30 mm
gumena podloga	30 mm	-

**NAČIN UGRADNJE**

Njihalicu je moguće montirati na betonsku ploču, minimalne debljine 12 cm ili na betonske stope.

TEHNIČKI LIST PROIZVODA  
PRODUCT DATA SHEET

2020

VRTULJAK VMP-0203

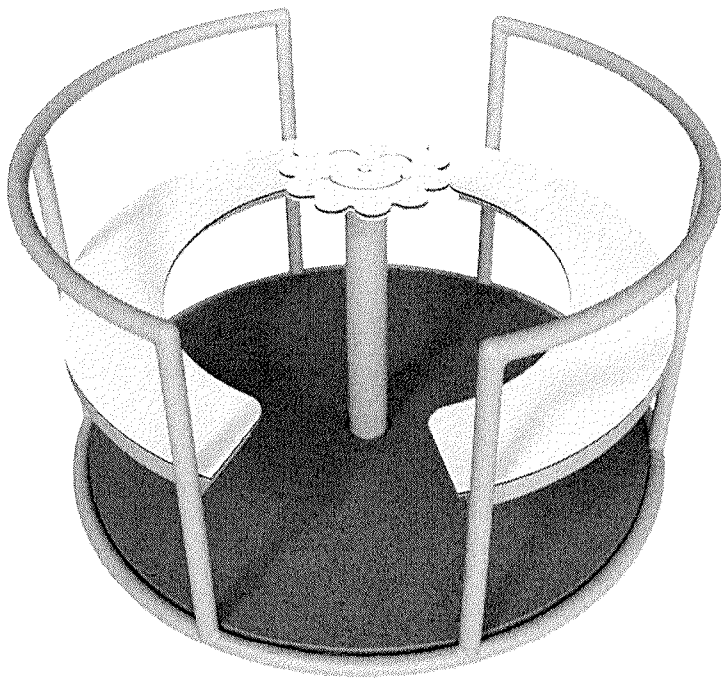

- TEHNIČKI OPIS PROIZVODA
- SPECIFIKACIJA MATERIJALA
- PRIMJERI IZVEDBE TEMELJA



E-mail: [info@glovis.ba](mailto:info@glovis.ba)  
Tel: 032 200 790  
Fax: 032 200 791  
Web: [www.glovis.ba](http://www.glovis.ba)

Zmaja od Bosne bb,  
Poslovna Zona I  
72000 Zenica, BiH

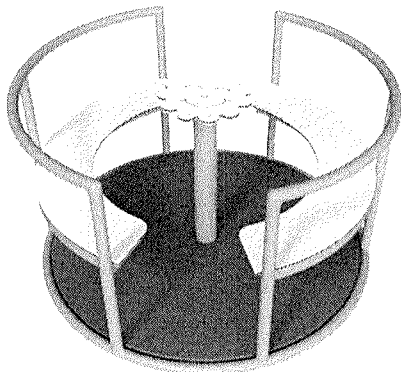
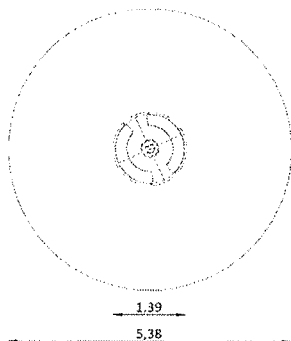
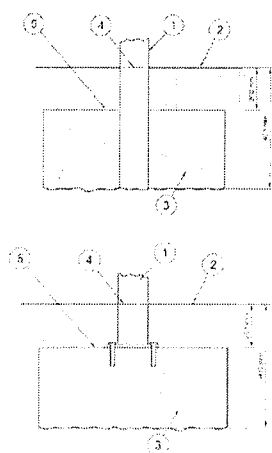
**VRTULJAK VMP-0203**

**Sigurnosna zona**

**Primjeri izvedbe temelja**

- 1 - stub
- 2 - površina za igranje
- 3 - temelj
- 4 - oznaka osnovnog podloge
- 5 - vrh temelja

**TEHNIČKI OPIS PROIZVODA**

Sigurnosna zona	20 m <sup>2</sup>
Dužina	1,39 m
Širina	1,39 m
Visina	1,01 m
Kritična visina pada	0,70 m
Uzrast	3-12
Standard	BAS EN 1176-1:2011 BAS EN 1176-6:2011

**SPECIFIKACIJA MATERIJALA**

Vrtuljak je kružnog oblika, prečnika 139 cm i sastoji se od metalne konstrukcije sa podom od furnirski ljepljene šperploče sa protukliznim slojem, kružnom klupom od HDPE plastike i ručnim mehanizmom okretanja smještenim u sredinu sprave. Sama konstrukcija kao i ledni naslonjač, koji ujedno služi kao i sigurnosna ograda izrađeni su od zakrivljenih debelostjenih kružnih profila prečnika 42 mm. Svi metalni dijelovi su zaštićeni postupkom plastifikacije u dva sloja, temeljni i završni sloj. Na spravi nema pukotina ili oštrih ivica koje bi mogle predstavljati opasnost od bilo kakve povrede prilikom igre.

Usljed kritične visine pada sa sprave, standard BAS 1176-1:2011 dozvoljava sljedeće površine zbog ublažavanja pada. Nivo granulacije materijala, zahtijeva punjenje i konzerviranje sintetičkih materijala u skladu sa uputstvima proizvođača. Dimenzije osnove su opisane u uputstvu za instalaciju.

materijal	debljina sloja	granulacija
riječna frakcija	200 mm	4-8 mm
drvena sječka	200 mm	5-30 mm
gumena podloga	30 mm	-

**NAČIN UGRADNJE**

Vrtuljak je moguće montirati na betonsku ploču, minimalne debljine 12 cm ili na betonske stope.

## javna.nabava

---

**Pošiljatelj:** Tau oprema <info@tauoprema.hr>  
**Poslano:** 23. srpnja 2024. 13:00  
**Prima:** javna.nabava  
**Predmet:** Re: Dostava dodatne dokumentacije  
**Privici:** Komb igralo 1127.pdf; koš.pdf; Njihalica 5101.pdf; z klupa.pdf; Klackalica 5031.pdf; Vrtuljak 4002.pdf

Poštovana

U pritvku Vam šaljem certifikate za sprave za dječju igru te izjave sukladnosti za komunalnu opremu (koš i klupe za sjedenje)

Lijep pozdrav

22.7.2024. u 19:44, javna.nabava piše:

Poštovani,

Molimo Vas da nam u roku od 58 dana dostavite certifikate za sprave za dječju igru iz troškovnika za predmet nabave:

***Izgradnja i opremanje dječjeg igrališta\_Mihovilovići*** (Ev.br nabave: JED-44/124/2024)

Za dodatna pitanja stojimo na raspolaganju

*Srdačan pozdrav,*

OPĆINA KLIS

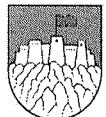

*Rina Ćurković, viši savjetnik za javnu nabavu*

*Upravni odjel za opće poslove*

*Tel: 021/549-651*

*e-mail: [javna.nabava@klis.hr](mailto:javna.nabava@klis.hr)*



Virus-free. [www.avast.com](http://www.avast.com)



TUV SUD TUV SUD TUV SUD TUV SUD TUV SUD TUV SUD TUV SUD TUV SUD TUV SUD TUV SUD TUV SUD TUV SUD TUV SUD TUV SUD TUV SUD  
ZERTIFIKAT ♦ CERTIFICATE ♦ 認證書 ♦ CERTIFICADO ♦ CERTIFICAT



Product Service

# CERTIFICATE

No. Z2 005009 0002 Rev. 00

**Holder of Certificate:** **BUGLO Sp. z.o.o.**  
ul. Zwyciestwa 276  
75-653 Koszalin  
POLAND

**Certification Mark:**

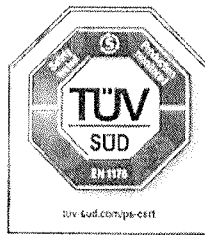

**Product:** **Playground equipment**

The product was tested on a voluntary basis and complies with the essential requirements. The certification mark shown above can be affixed on the product. It is not permitted to alter the certification mark in any way. In addition the certification holder must not transfer the certificate to third parties. See also notes overleaf.

Test report no.: 713140967

Valid until: 2023-08-19

Date, 2018-08-30

( Michael Weber )



Product Service

# CERTIFICATE

No. Z2 005009 0002 Rev. 00

**Model(s):** 1101, 1102, 1103, 1104, 1105, 1106, 1107, 1108, 1109,  
 1111, 1112, 1113, 1114, 1115, 1116, 1117, 1118, 1119,  
 1120, 1121, 1122, 1123, 1125, 1126, 1127, 1128, 1129,  
 1130, 1132, 1133, 1134, 1135, 1136, 1137, 1138, 1140,  
 1141, 1144, 1145

The series active is based on the following components:

- Posts with Ø88.9 mm
- Pipes used for ladders, climbing equipment, crossbars, climbing bars with Ø33 mm, Ø42,4 x 3 mm.
- Ropes made of Ø16 mm covered steel rope.
- Climbing rings made of PE.
- Crawling tunnels LDPE Ø53,3 cm, Windows made of Polycarbonat.
- Tube slide made of 2 mm thick stainless steel sheet.
- Slides made of HDPE with 15 mm side panels and 2 mm stainless steel sheets.
- Swings with Ø88,9 mm crossbars and rubber swing seats

**Tested according to:** EN 1176-1:2017  
 EN 1176-2:2017  
 EN 1176-3:2017

**Production Facility(ies):** 005009

TÜV SUD TÜV SUD TÜV SUD TÜV SUD TÜV SUD TÜV SUD TÜV SUD TÜV SUD TÜV SUD TÜV SUD TÜV SUD TÜV SUD TÜV SUD TÜV SUD TÜV SUD  
 ZERTIFIKAT ♦ CERTIFICATE ♦ 認 證 證 書 ♦ CERTIFICADO ♦ CERTIFICAT

[karta 1.]

[znak graficzny] TUV Product Service

Certyfikat  
nr Z2 005009 0002 Rev. 00

Posiadacz certyfikatu: BUGLO Sp. z o.o.  
ul. Zwycięstwa 276  
75-653 Koszalin  
Polska

Znak certyfikacyjny: [znak graficzny] TUV SUD

Produkt: Wyposażenie placów zabaw

Produkt został przetestowany na zasadzie dobrowolności i spełnia zasadnicze wymagania. Powyższy znak certyfikacji może zostać umieszczony na produkcie. W żaden sposób nie wolno zmieniać znaku certyfikacji. Ponadto posiadacz certyfikatu nie może przekazywać certyfikatu jakimkolwiek stronom trzecim. Zob. również uwagi na odwrocie.

Raport z badania nr: 713140967  
Ważny do: 2023-08-19

Dnia, 2018-08-30

(Michael Weber) /-/ [parafa]

TUV SUD Product Service GmbH • Jednostka certyfikująca • Ridlerstrasse 65 • 80339 Monachium • Niemcy

[karta 2.]

[znak graficzny] TUV Product Service

Certyfikat  
nr Z2 005009 0002 Rev. 00

Model(e): 1101, 1102, 1103, 1104, 1105, 1106, 1107, 1108, 1109, 1111, 1112, 1113, 1114, 1115, 1116, 1117, 1118, 1119, 1120, 1121, 1122, 1123, 1125, 1126, 1127, 1128, 1129, 1130, 1132, 1133, 1134, 1135, 1136, 1137, 1138, 1140, 1141, 1144, 1145

Seria ACTIVE składa się na następujących elementach:

Słupki o średnicy Ø88,9 mm

Rury użyte w drabinkach, sprzęcie wspinaczkowym, poprzeczkach, drążkach wspinaczkowych o średnicy Ø53 mm, Ø42,4 x 3 mm.

Liny wykonane z powlekanej liny stalowej o średnicy Ø16 mm.

Pierścienie wspinaczkowe z PE.

Tunele do czolganiania z LDPE o średnicy Ø53,3 cm, okna wykonane z poliwęglanu.

Zjeżdżalnia rurowa wykonana z blachy nierdzewnej o grubości 2 mm.

Zjeżdżalnie wykonane z HDPE z bocznymi panelami o grubości 15 mm oraz atkuszami ze stali nierdzewnej o grubości 2 mm. Huśtawki z poprzeczkami o średnicy Ø88,9 mm oraz gumowymi siedzeniami

Testowano zgodnie z: EN 1176-1:2017  
EN 1176-2:2017  
EN 1176-3:2017

Zakład(y) produkcyjny: 005009

TUV SUD Product Service GmbH • Jednostka certyfikująca • Ridlerstrasse 65 • 80339 Monachium • Niemcy

**KONIEC TŁUMACZENIA**

Ja, dr Lukasz Neubauer- tłumacz przysięgły języka angielskiego wpisany na listę tłumaczy przysięgłych Ministra Sprawiedliwości pod nr TP/399/2007 potwierdzam zgodność niniejszego tłumaczenia z przedłożonym dokumentem sporządzonym w języku angielskim.

Numer repertorium: 2148/2018

Koszalin, 18 października 2018 r.

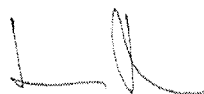

# VOJTEK

OPREMA d.o.o.

VOJTEK OPREMA d.o.o., HR 31300 Beli Manastir, Jozsefa Antala 9a; TEL: +385 31 705 084,  
FAX: 705 083, OIB/PID: HR82877321185; MBS: 2726548; e-mail: darko@vojtek.hr; web:  
www.vojtek.hr  
IBAN: HR33 2500 0091 1013 4280 1, SWIFT/BIC Hypo-Alpe-Adria-Bank d.d. Zagreb: HAABHR22.

Temeljem zakona o općoj sigurnosti proizvoda NN158/03, Zakona o tehničkim zahtjevima NN20/2010, Zakona o normizaciji NN163/2003, Zakona o predmetima opće uporabe NN 085/2006, Pravilniku o sigurnosti igračkaka NN002/2011 proizvođač na vlastitu odgovornost izdaje:

## IZJAVU O SUKLADNOSTI

Broj: 0329/20

kojom jamči da proizvodni proces i proizvod

Oznaka proizvoda: TIP 2003

Naziv proizvoda: Koš za otpatke

Odgovara sljedećim normama odnosno tehničkim propisima:

HRN EN 581-1:2008

HRN EN 581-2:2008

Dokaz da su ispunjeni propisani uvjeti za izdavanje ove izjave u posjedu je i pohranjen kod proizvođača, a na zahtjev moguć je uvid u njega.

Mjesto i datum izdavanja izjave:

Beli Manastir, 26.06.2020.

Ovlašteni potpis:

**VOJTEK**  
OPREMA d.o.o.  
Beli Manastir, J. Antala 9a  
OIB: 82877321185



Product Service

# CERTIFICATE

No. Z2 005009 0019 Rev. 00

**Holder of Certificate:** **BUGLO Sp. z.o.o.**  
 ul. BoWID 4  
 75-209 Koszalin  
 POLAND

**Certification Mark:**

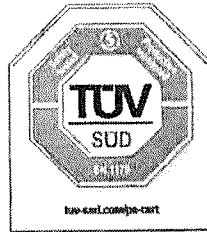

**Product:** **Seesaws**

The product was tested on a voluntary basis and complies with the essential requirements. The certification mark shown above can be affixed on the product. It is not permitted to alter the certification mark in any way. In addition the certification holder must not transfer the certificate to third parties. See also notes overleaf.

**Test report no.:** 713181577

**Valid until:** 2025-04-08

Date, 2020-04-14

(Michael Weber)



Product Service

# CERTIFICATE

No. Z2 005009 0019 Rev. 00

**Model(s):** 5101, 5102, 5103, 5104,  
5105, 5106, 5107, 5108

**Parameters:**

Rocking equipment Typ 2A  
The equipment consists of:  
foundation anchor, spiral spring with connecting plates  
to the foundation anchor and to the upper part.  
Upper part made of a PE design centerplate  
with handles and a plastic seat with footrests.

Design like a

- 5101: Horse
- 5102: Scooter
- 5103: Delphin
- 5104: Unicorn
- 5105: Rhino
- 5106: Whale
- 5107: Aries
- 5108: Laughing horse

**Tested  
according to:**

DIN EN 1176-1:2017  
EN 1176-1:2017  
DIN EN 1176-6:2019  
EN 1176-6:2019

**Production  
Facility(ies):**

005009

ZERTIFIKAT • CERTIFICATE • 認證書 • CERTIFICADO • CERTIFICAT

[karta 1.]

[znak graficzny] TÜV Product Service

**Certyfikat**  
nr Z2 005009 0019 Rev. 00

Posiadacz certyfikatu: **BUGŁO Sp. z o.o.**  
ul. Zwycięstwa 276  
75-653 Koszalin, Polska

Znak certyfikacyjny: [znak graficzny] TÜV SUD

Produkt: **Huštawki**

Produkt został przetestowany na zasadzie dobrowolności i spełnia zasadnicze wymagania. Powyższy znak certyfikacji może zostać umieszczony na produkcie. W żaden sposób nie wolno zmieniać znaku certyfikacji. Ponadto posiadacz certyfikatu nie może przekazywać certyfikatu jakimkolwiek stronie trzeciej. Zob. również uwagi na odwrocie.

Raport z badania nr: 713181577  
Ważny do: 2025-04-08

Dnia, 2020-04-14

(Michael Weber) / / [parafia]

TÜV SUD Product Service GmbH • Jednostka certyfikująca • Ridlerstrasse 65 • 80339 Monachium • Niemcy

[karta 2.]

[znak graficzny] TÜV Product Service

**Certyfikat**  
nr Z2 005009 0019 Rev. 00

Model(e): **5101,5102,5103,5104,5105,5106,5107,5108**

Parametry:

Sprzęt wahadłowy typ 2A

Sprzęt składa się z :

Korwy fundamentowej, sprężyny spiralnej przygwintowanej do korwy fundamentowej oraz do górnej części. Część górna wykonana została z materiału PE (polietylen) w jej części centralnej wraz z uchwytem i plastikowym siedziskiem z podnóżkami.

Projekt w wersjach:

5101	koń
5102	skuter
5103	delfin
5104	jednorożec
5105	nosorożec
5106	wieloryb
5107	baran
5108	rozbawiony koń

Testowano zgodnie z: EN 1176-1:2017, EN 1176:1:2017, DIN EN 1176-6:2019, EN 1176-6:2019

Zakład(y) produkcyjny: 005009

TÜV SUD Product Service GmbH • Jednostka certyfikująca • Ridlerstrasse 65 • 80339 Monachium • Niemcy

#### **KONIEC TŁUMACZENIA**

Ja, dr Łukasz Neubauer - tłumacz przysięgły języka angielskiego wpisany na listę tłumaczy przysięgłych Ministra Sprawiedliwości pod nr TP/399/2007 potwierdzam zgodność niniejszego tłumaczenia z przedłożonym dokumentem sporządzonym w języku angielskim.

Nr repertorium: 557/2020

Koszalin, 21 kwietnia 2020 r.

Ilość stron tłumaczenia: 1 (jedna)

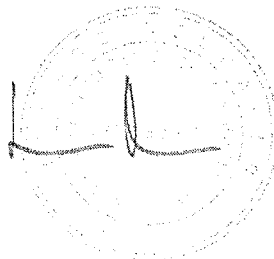

# VOJTEK OPREMA d.o.o.

VOJTEK OPREMA d.o.o., HR 31300 Beli Manastir, Jozsefa Antala 9a, HIF., +385 31 705 084;  
FAX: 705 083, OIB/PID: HR82877321185; MBS: 2726548; e-mail: darko@vojtek.hr; web:  
www.vojtek.hr  
IBAN: HR33 2500 0091 1013 4280 01; SWIFT BIC: Hypo-Alpe-Adria-Bank d.d. Zagreb, HAABHR22.

Temeljem zakona o općoj sigurnosti proizvoda NN158/03, Zakona o tehničkim zahtjevima NN20/2010, Zakona o normizaciji NN163/2003, Zakona o predmetima opće uporabe NN 085/2006, Pravilniku o sigurnosti igraćaka NN002/2011 proizvođač na vlastitu odgovornost izdaje:

## IZJAVU O SUKLADNOSTI

Broj: 0898/20

kojom jamči da proizvodni proces i proizvod

Oznaka proizvoda: TIP 3000

Naziv proizvoda: KLUPA ČELIK - DRVO S NASLONOM SERIJA "Z"

Odgovara sljedećim normama odnosno tehničkim propisima:

HRN EN 581-1:2008

HRN EN 581-2:2008

Dokaz da su ispunjeni propisani uvjeti za izdavanje ove izjave u posjedu je i pohranjen kod proizvođača, a na zahtjev moguć je uvid u njega.

Mjesto i datum izdavanja izjave:

Beli Manastir, 09.04.2021.

Ovlašteni potpis:

  
VOJTEK  
OPREMA d.o.o.  
Beli Manastir, J. Antala 9a



# CERTIFICATE

No.: TM 62001114 030



## Licence holder

Buglo Place Zabaw Sp. z o.o. Sp. k.  
ul. Bojowników o Wolność i Demokrację 4  
75-209 Koszalin  
Poland

## Manufacturing Plant

Buglo Place Zabaw Sp. z o.o. Sp. k.  
ul. Bojowników o Wolność i Demokrację 4  
75-209 Koszalin  
Poland

## Project number

26204583/2021

## Our reference

84955666

## The period of validity

from 2021-10-18 to 2024-10-17

## Scope of evaluation

EN 1176-1:2017

EN 1176-6:2017+AC:2019

## Certification program PCWU-3

## Certified Product (Product Identification)

Playground equipment

Model:	5028	5029	5030	5031	5032
Age group [years]:	1 - 12	1 - 12	1 - 12	1 - 12	1 - 12
Dimensions L x W x H [cm]:	62 x 68 x 57	72 x 43 x 92	145 x 45 x 85	38 x 300 x 80	77 x 181 x 105

Main construction material:

stainless steel, spring steel, HDPE plate

Visualization:

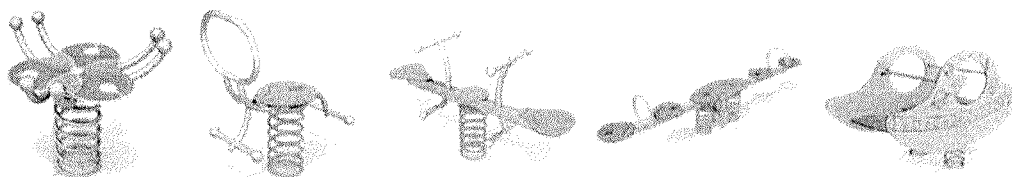

## TÜV Rheinland Polska Sp. z o.o.

ul. Wolności 347,  
41-800 Zabrze, Polska  
Tel.: (+48/32) 271 64 89  
Fax.: (+48/32) 271 64 88  
e-mail: post@pl.tuv.com

Product Certification Body

Poznań, 2021-10-18

Tomasz Mańczak

This certificate is subjected to the Certification Regulations as well as the General Conditions of Including Transactions in TRP and refers only to the products consistent with the sample being the basis of the carried out confirmation test. This certificate alone does not entitle the holder to attach the CE marking. The validity of the certificate can be checked on [www.certpedia.com](http://www.certpedia.com)



Safety  
Regular  
Production  
Surveillance

[www.tuv.com](http://www.tuv.com)  
ID 0000033275



AC 141



TÜVRheinland®  
Precisely Right.

[www.tuv.pl](http://www.tuv.pl)

# CERTIFICATE

No.: TM 62001114 085



## Licence holder

Buglo Sp. z o.o.  
ul. Bojowników o Wolność i Demokrację 4  
75-209 Koszalin  
Poland

## Manufacturing Plant

Buglo Sp. z o.o.  
ul. Bojowników o Wolność i Demokrację 4  
75-209 Koszalin  
Poland

## Project number

26204583/2021

## Our reference

84955666

## The period of validity

from 2021-11-02 to 2024-10-17

## Scope of evaluation

EN 1176-1:2017

EN 1176-5:2019

## Certification program PCWU-3

## Certified Product (Product Identification)

Playground equipment

Model:	4002	4003	4068
Age group [years]:	3 - 12	3 - 12	3 - 12
Dimensions L x W x H [cm]:	150 x 150 x 70	122 x 122 x 69	270 x 270 x 235
Main construction material:	stainless steel, HDPE and HPL plate		galvanised and powder coated steel, HPL plate

Visualization:

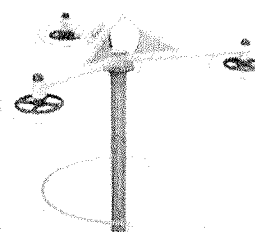
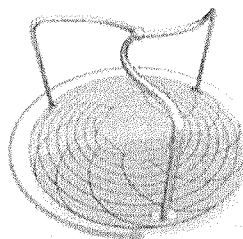
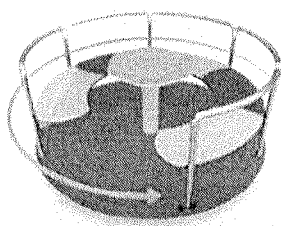

Replaces certificate TM 62001114 025

**TÜV Rheinland Polska Sp. z o.o.**  
ul. Wolności 347,  
41-800 Zabrze, Polska  
Tel.: (+48/32) 271 64 89  
Fax.: (+48/32) 271 64 88  
e-mail: post@pl.tuv.com



Product Certification Body

Tomasz Mańczak

Poznań, 2021-11-02

This certificate is subjected to the Certification Regulations as well as the General Conditions of Including Transactions in TRP and refers only to the products consistent with the sample being the basis of the carried out confirmation test. This certificate alone does not entitle the holder to attach the CE marking. The validity of the certificate can be checked on [www.certipedia.com](http://www.certipedia.com)



Safety  
Regular  
Production  
Surveillance

[www.tuv.com](http://www.tuv.com)  
ID 0000033275



AC 141



**TÜVRheinland®**  
Precisely Right.

[www.tuv.pl](http://www.tuv.pl)

# Buglo®

## 1127

### ACTIVE

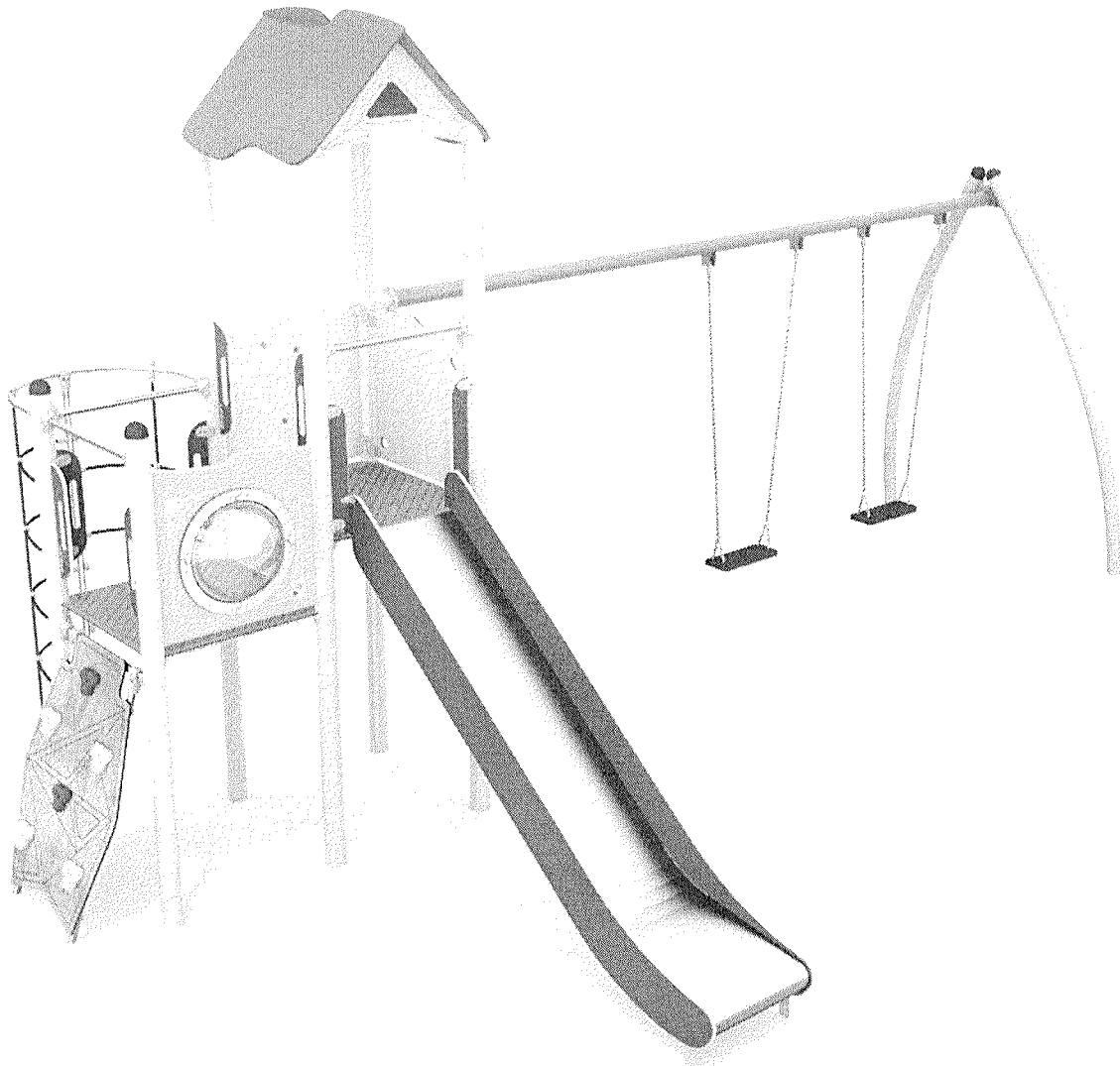

SLING



SOCIALIZING



CLIMBING



SPORTS RECREATION

#### INFORMATION ABOUT THE PRODUCT

Dimensions	392 x 694 cm
Safety zone	874 x 812 cm
Safety zone area	50 m <sup>2</sup>
Overall height	357 cm
Free fall height	204 cm
Amount of users	10
Product complies with EN 1176-1:2017-12	YES
Availability of spare parts	YES
Age range	3-12

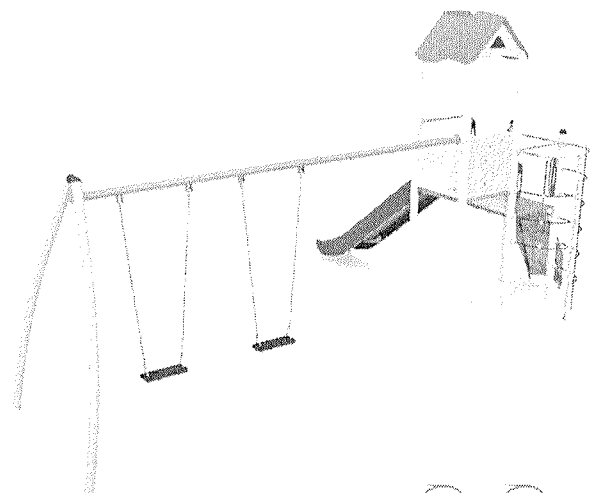

According to EN 1176-1:2017-12 norm, the product requires applying a safety mat according to the product's free fall height.

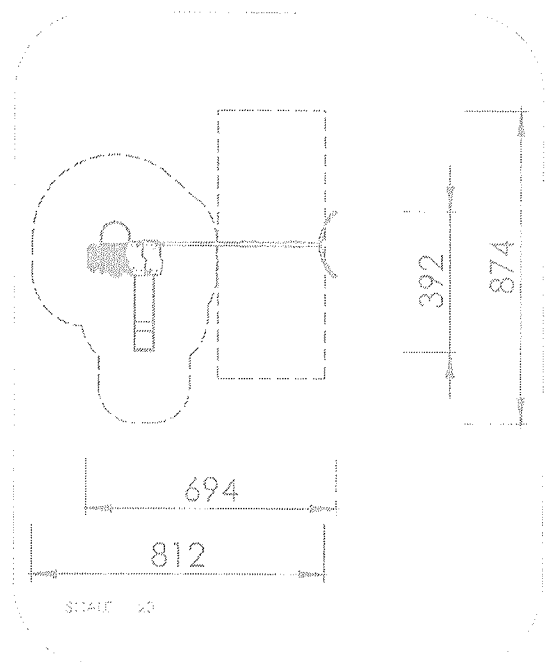
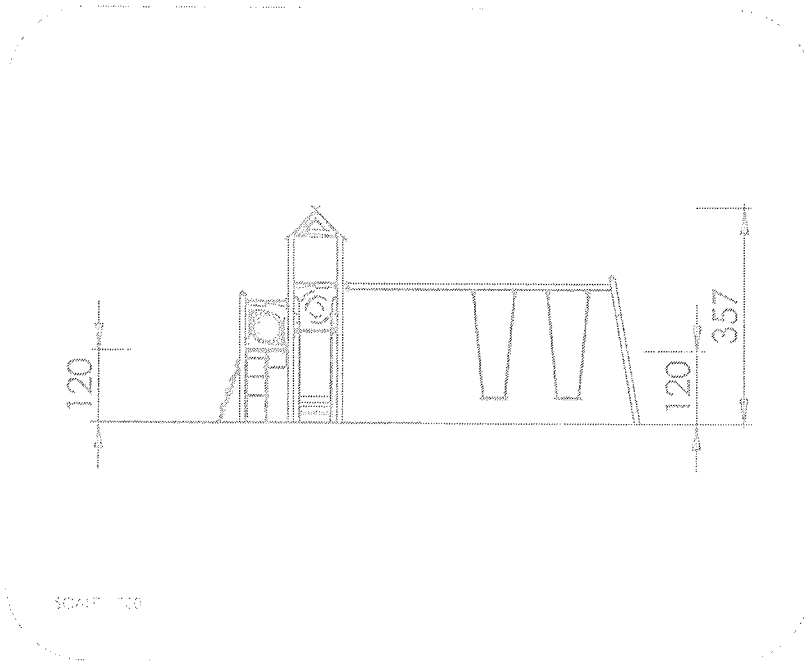
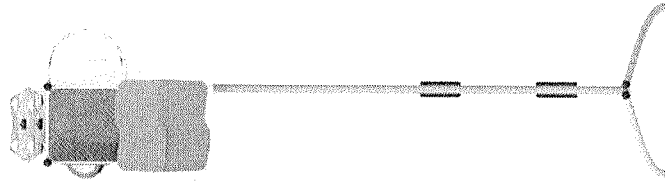

1127

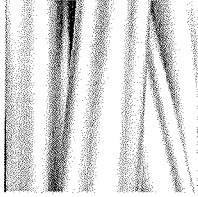
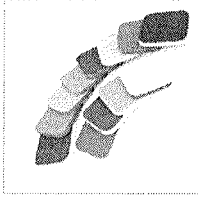
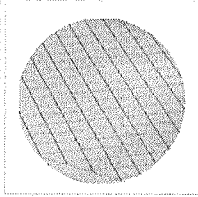
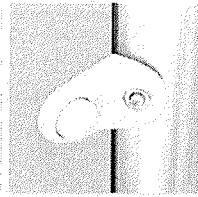
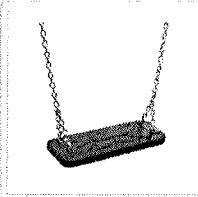
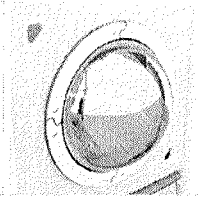
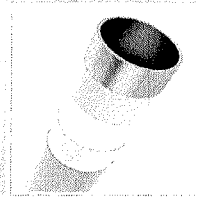
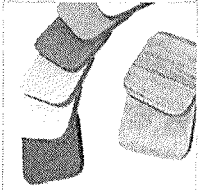
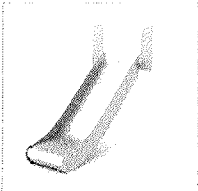
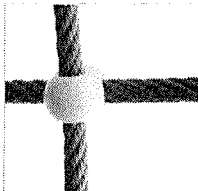
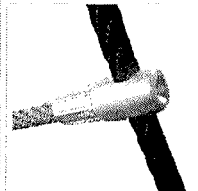
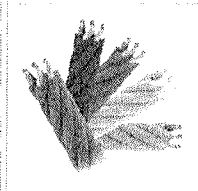
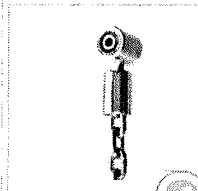

### MATERIALS:

CONSTRUCTION ELEMENTS MADE OF STAINLESS AISI 304	PLATES OF THE WALLS MADE OF COLOURFUL TRIPLE LAYERED 15 MM HDPE POLYETHYLENE, IN THE HIGHEST QUALITY	ANTI-SLIP BLUE 13 MM HPL PLATFORM PLATE SERIES- ACTIV	PLATE AND ROPE CONNECTORS MADE OF INJECTION MOLDED POLYAMIDE	THE SEATS ARE MADE WITH AN ALUMINUM CONSTRUCTION COVERED WITH A SOFT EPDM RUBBER	HEMISPHERIC WINDOW WITH A DIAMETER OF 400 MM, MADE OF HEAT-FORMED POLYCARBONATE 5 MM	SOLID CONSTRUCTION MADE BLACK STEEL S235JR CLEANED IN THE SANDBLASTING PROCESS
						
PLATES OF THE WALLS AND PLATFORMS MADE OF COLOURFUL 15 MM HPL IN THE HIGHEST QUALITY	GUIDES MADE OF STAINLESS STEEL AISI 304, SIDE PANELS MADE OF HDPE POLYETHYLENE	SOLID AND ESTHETIC ROPE CONNECTORS MADE OF INJECTION MOLDED POLYAMIDE	ROPE ENDINGS PRESSED IN A SLEEVE MADE OF DURABLE ALUMINUM ALLOY	POLYPROPYLENE ROPES PP MULTISPLIT TYPE WITH A STEEL CORE AND A DIAMETER OF 16 MM	SWINGS SLINGS, WITH DOUBLE BEARINGS, MADE OF STAINLESS STEEL	POST ENDINGS FINISHED WITH SOFT EPDM RUBBER
						

## TIP 2003 KOŠ ELIPSA 50L S PEPELJAROM

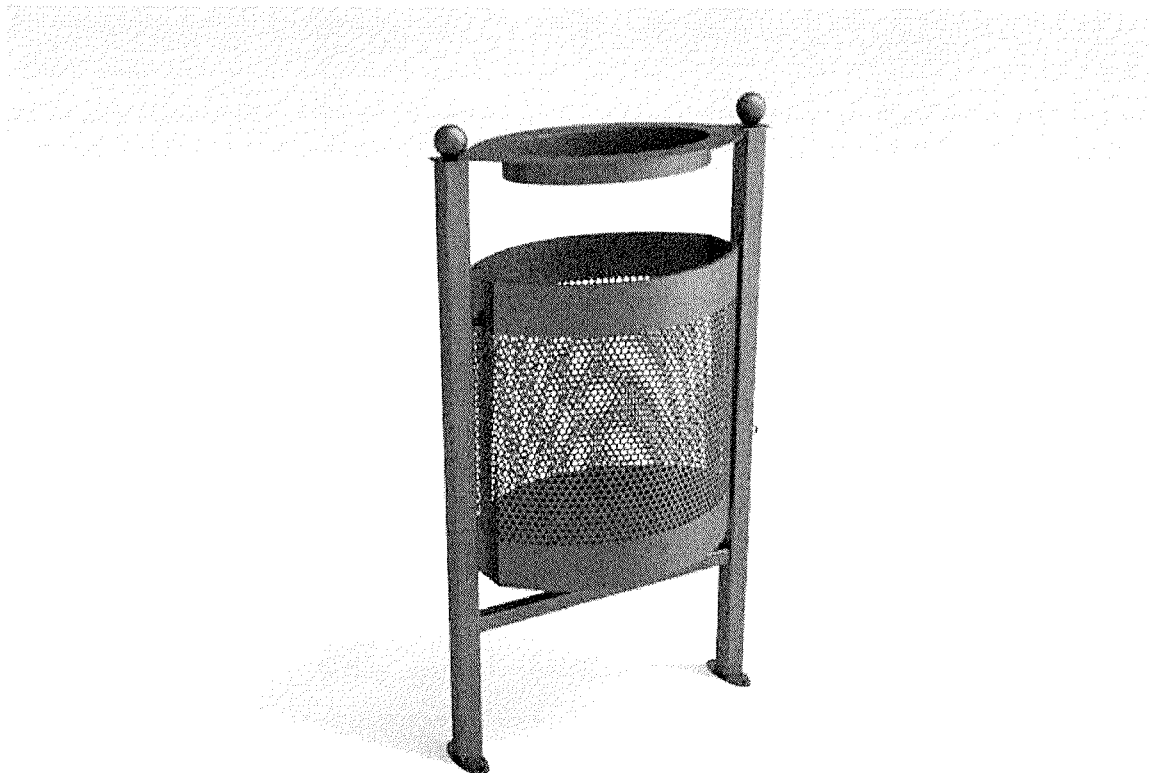

<b>Zapremina:</b>	50 L
<b>Masa:</b>	16 kg
<b>Montaža:</b>	na pripremljenu betonsku podlogu ili temelj
<b>Dimenzije (DxŠxV):</b>	580 x 250 x 1000 mm

**IZVEDBA**

- Konstrukcija je izrađena od pocinčanih metalnih profila zaštićenih zapečenim prahom
- Obloga je izrađena od perforiranog pocinčanog lima zaštićenog zapečenim prahom
- Pražnjenje koša rotacijom oko stupca
- Pražnjenje pepeljare izravno u koš
- Zaštita od kiše

Svi elementi izrađeni od lima napravljeni su modernim postupkom rezanja vodom te ne sadrže oštre rubove.

Završna obrada svih čeličnih dijelova su toplo cinčanje te prekrivanje UV-stabilizirajućim zapečenim prahom.

# Buglo®

## 4002

### SINGLE



SOCIAL PLAY

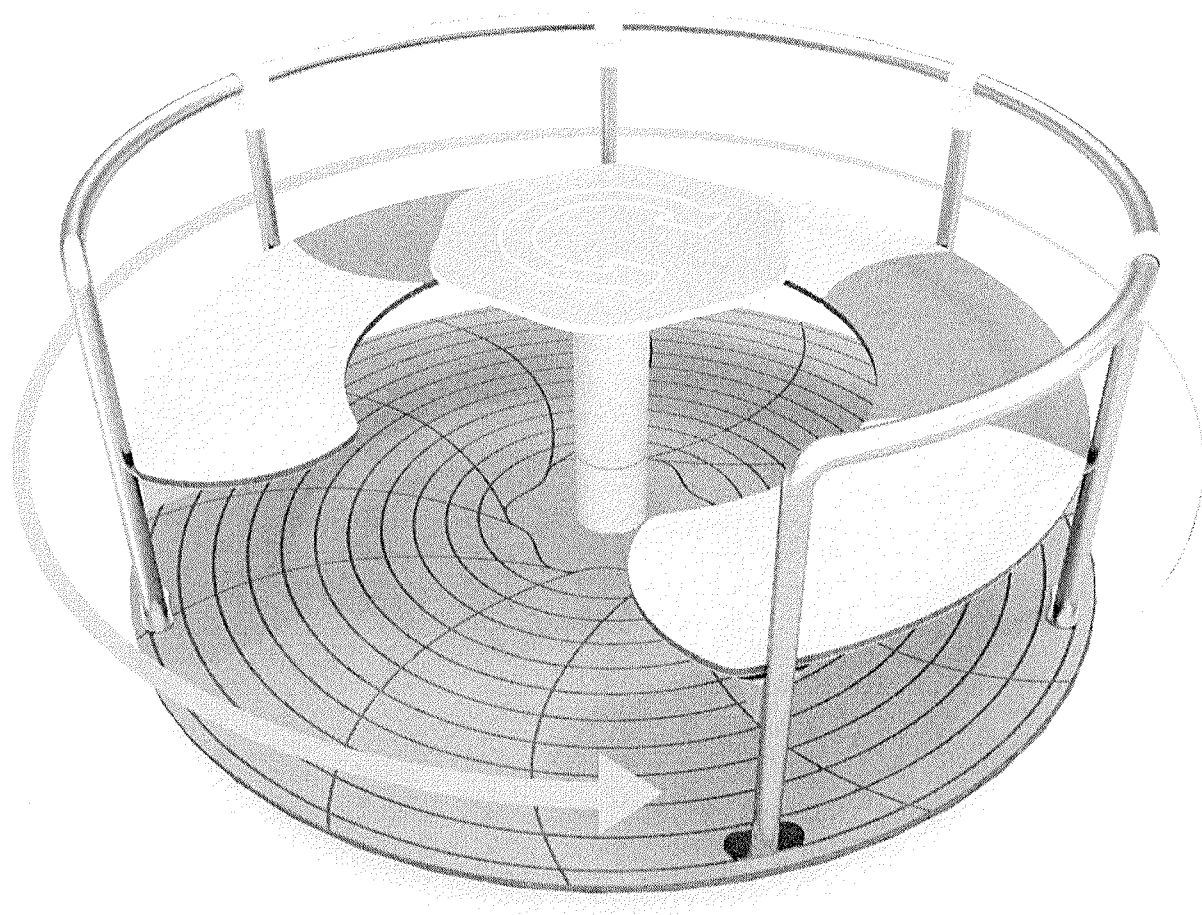

#### INFORMATION ABOUT THE PRODUCT

Dimensions:	150 x 150 cm
Safety zone:	550 x 550 cm
Safety zone area:	34 m <sup>2</sup>
Overall height:	70 cm
Free fall height:	70 cm
Amount of users:	5
Product complies with EN 1176-1:2017:	YES
Availability of spare parts:	YES
Age range:	3-12

Product repeat usage rate without adjustment to downward from the height of six years 1 meter

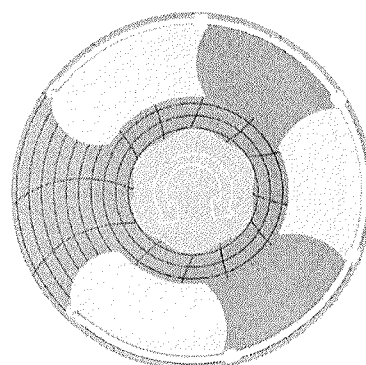

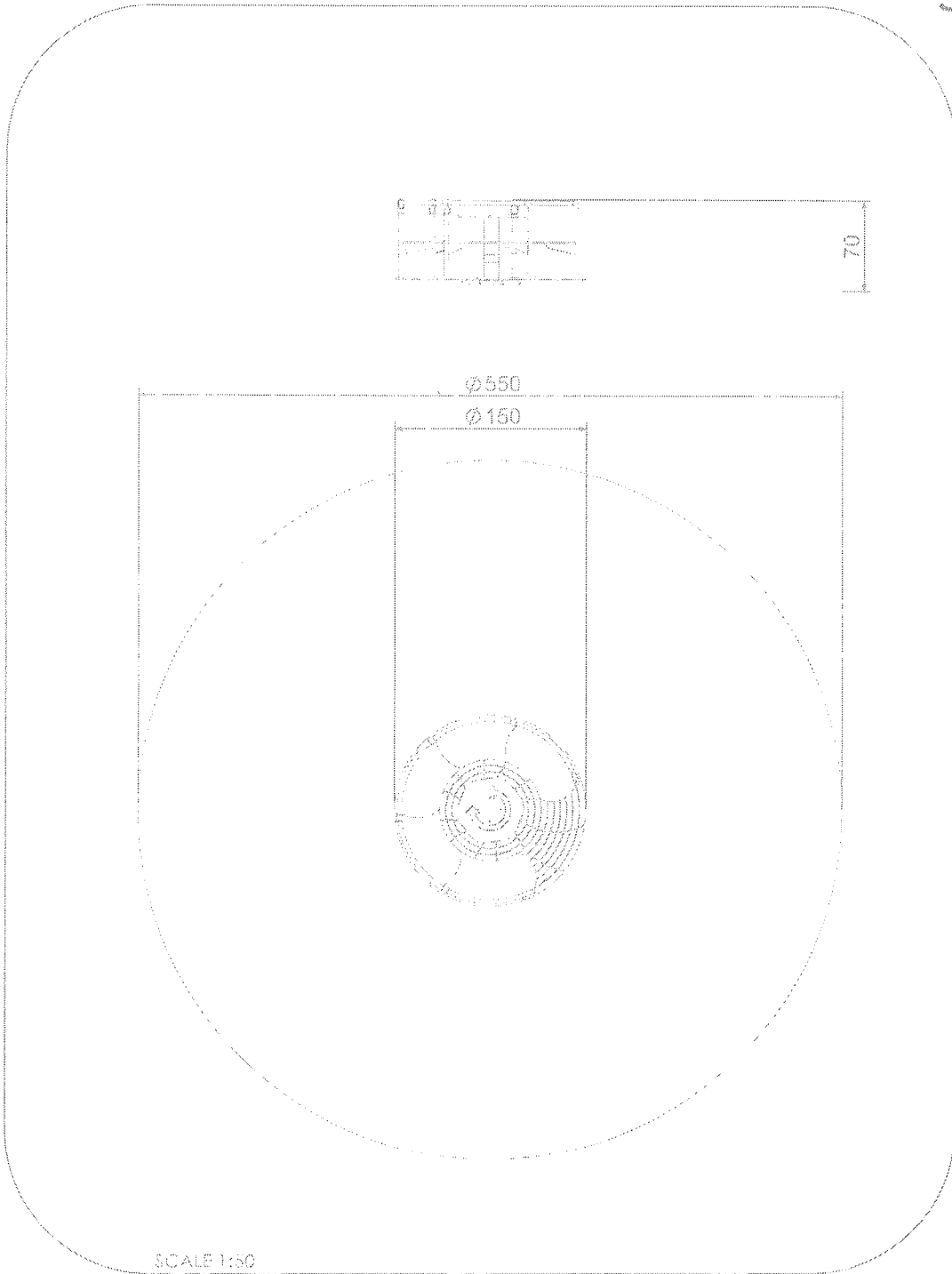

SCALE 1:50

### MATERIALS:

ELEMENTS  
CONSTRUCTION MADE OF  
STAINLESS STEEL AISI 304

PLATES OF THE WALLS AND  
PLATFORMS MADE OF  
COLOURFUL 13 MM HPL

PLATES OF THE WALLS  
MADE OF COLOURFUL  
TRIPLE LAYERED 15 MM  
HDPE POLYETHYLENE

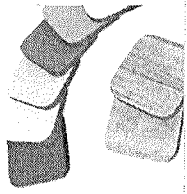
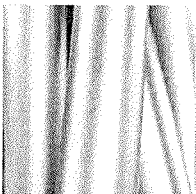

# Buglo®

## 5031

SINGLE



### INFORMATION ABOUT THE PRODUCT

Dimension:	35 x 300 cm
Safety zone:	238 x 500 cm
Safety zone area:	11.04 m <sup>2</sup>
Overall height:	80 cm
Free fall height:	90 cm
Amount of users:	4
Product complies with EN 1176-1:2017-12:	YES
Availability of spare parts:	YES
Age range:	1-12

According to EN 1176-1:2017-12 norm, the product requires equipping a safety surface according to the product's free fall height.





### 5031

INFORMATION FOR ARCHITECTS

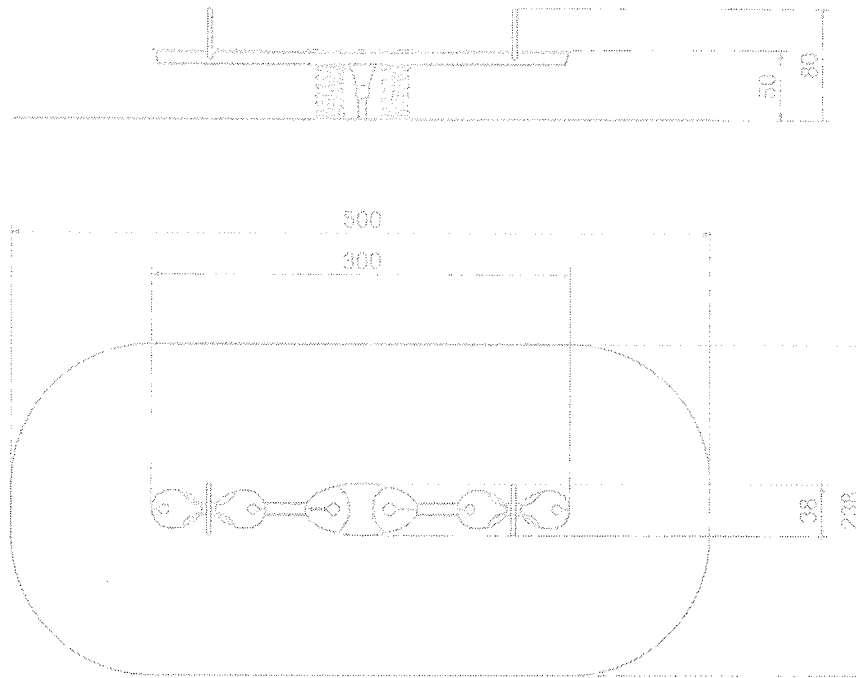

SCALE 1:50

#### MATERIALS:

SOLID CONSTRUCTION  
MADE OF BLACK STEEL  
ISO35JR, CLEANED THE  
SANDING PROCESS

PLATES OF THE WALLS  
MADE OF COLOURFUL  
TRIPLE LAYERED 15 MM  
HDPE POLYETHYLENE

SPRINGERS' SPRINGS MADE  
OF SPRING STEEL

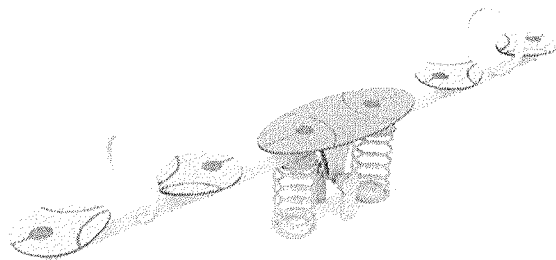
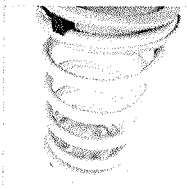
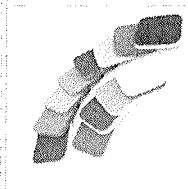
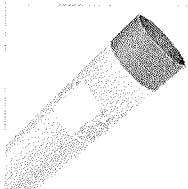

# Buglo®

## 5101

### SINGLE

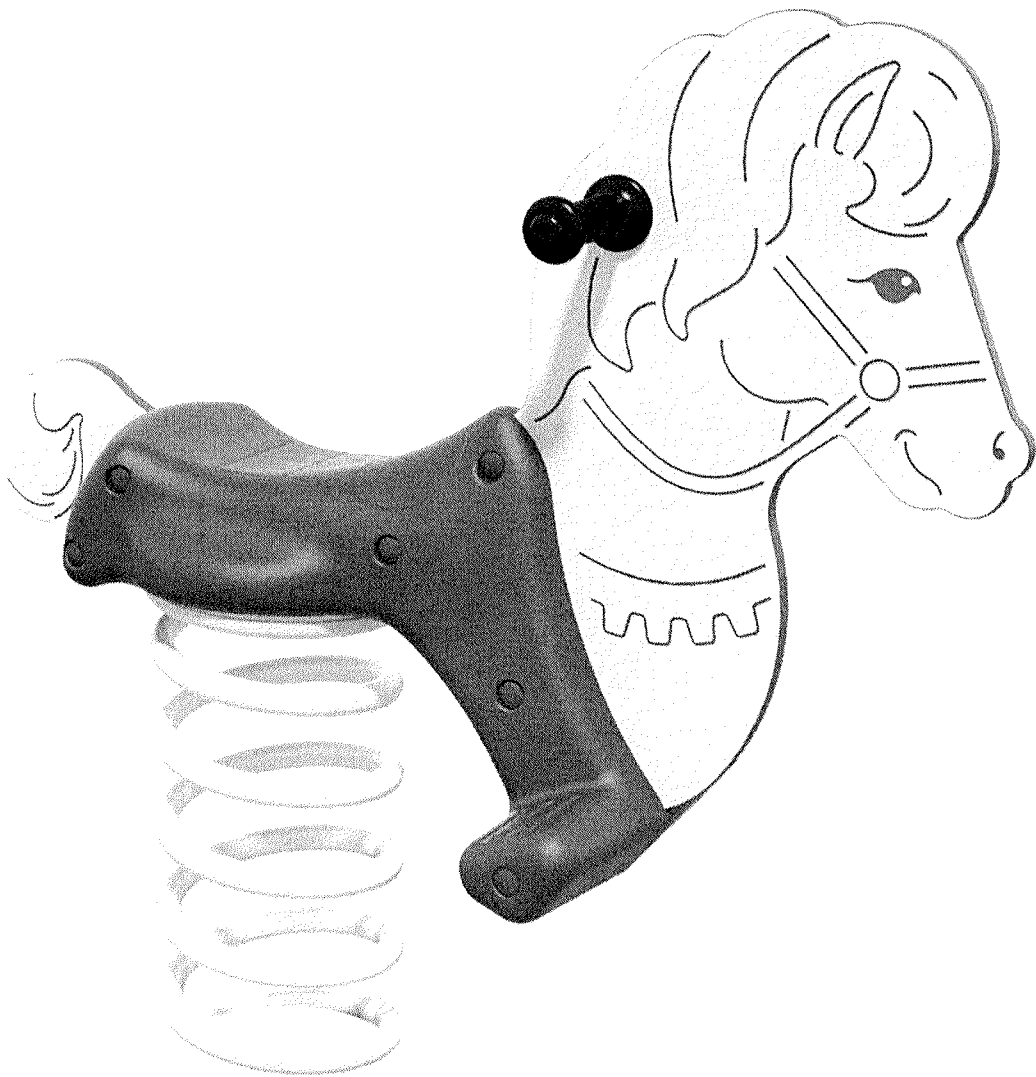

#### INFORMATION ABOUT THE PRODUCT

Dimensions	86 x 60 cm
Safety zone	348 x 230 cm
Safety zone area	7,17 m <sup>2</sup>
Overall height	85 cm
Free fall height	50 cm
Amount of users	1
Product complies with PN-EN 1176-1:2017-12	YES
Availability of spare parts	YES
Age range	1-12

According to PN-EN 1176-1:2017-12 item 11.1.1.1 the product requires marking a safety warning according to the provided instructions.

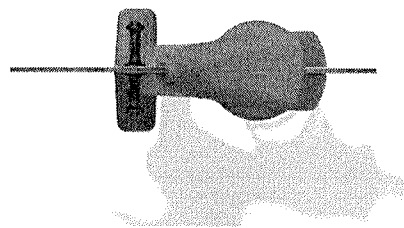

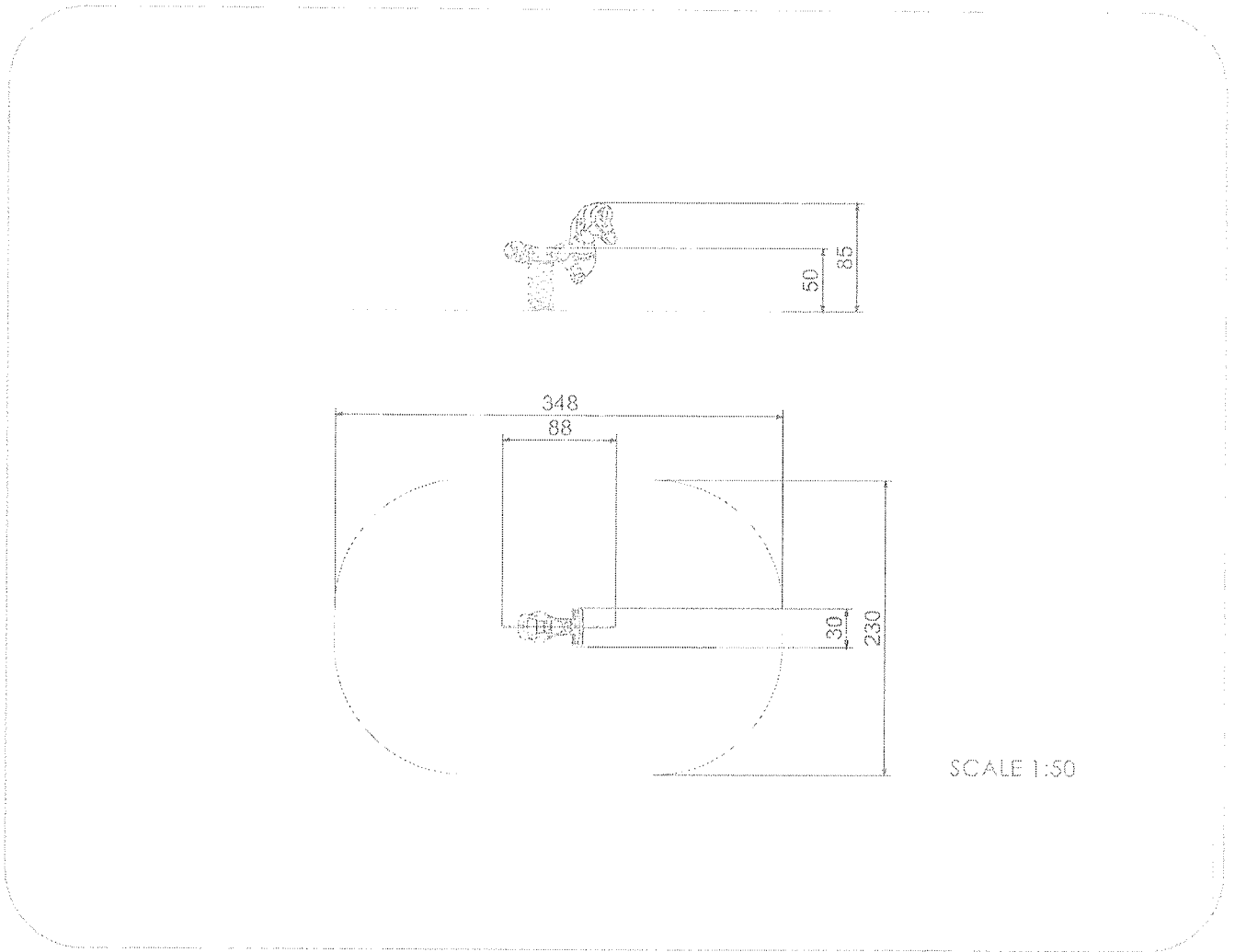

SCALE 1:50

**MATERIALS:**

HANDHOLD MADE OF INJECTION MOULDED POLYAMIDE

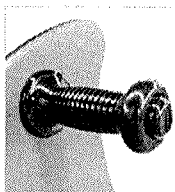

CONNECTING ELEMENTS LIKE SCREWS, NUTS, WASHERS MADE OF STAINLESS STEEL



PLATES OF THE WALLS MADE OF COLOURFUL TRIPLE LAYERED 15 MM HDPE POLYETHYLENE

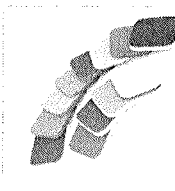

SPRINGS SPRINGS MADE OF SPRING STEEL

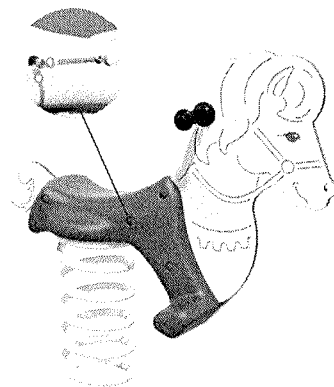

## TIP 3000 KLUPA ČELIK – DRVO S NASLONOM SERIJA “Z”



### Klupa s naslonom

- Konstrukcija je izrađena od toplo pocinčanih čeličnih elemenata, dodatno zaštićenih zapečenim prahom
- Sjedište i naslon su izrađeni od sibirskog ariša zaštićenog ekološkim impregnatorima na bazi vode
- Opcionalno sjedište i naslon mogu biti izrađeni od “elipsa” aluminijskih profila, u imitaciji drveta ili boji po želji

Svi elementi izrađeni od lima napravljeni su modernim postupkom rezanja vodom te ne sadrže oštre rubove.

Završna obrada svih čeličnih dijelova su toplo cinčanje te prekrivanje UV-stabilizirajućim zapečenim prahom.

Svi drveni dijelovi zaštićeni su ekološkim impregnatorima na bazi vode.

**Masa:** 34 kg

**Dimenzije (DxŠxV):** 1800 x 615 x 810 mm

**Montaža:** na pripremljenu betonsku podlogu ili temelj